



MRD-M1001

MONO POWER AMPLIFIER

- **OWNER'S MANUAL**
Please read this manual to maximize your enjoyment of the outstanding performance and feature capabilities of the equipment, then retain the manual for future reference.
- **MODE D'EMPLOI**
Veuillez lire ce mode d'emploi pour tirer pleinement profit des excellentes performances et fonctions de cet appareil, et conservez-le pour toute référence future.
- **MANUAL DE OPERACIÓN**
Lea este manual, por favor, para disfrutar al máximo de las excepcionales prestaciones y posibilidades funcionales que ofrece el equipo, luego guarde el manual para usarlo como referencia en el futuro.

English

Français

Español

CONTENTS

ACCESSORIES	1
Introduction	2
WARNING	2
CAUTION	3
INSTALLATION	4
CONNECTIONS	5
OPERATION METHOD	11
IN CASE OF DIFFICULTY	19
SYSTEMS	20
SPECIFICATIONS	22

TABLE DES MATIERES

ACCESSOIRES	1
Introduction	2
AVERTISSEMENT	2
ATTENTION	3
INSTALLATION	4
CONNEXIONS	5
METHODE DE FONCTIONNEMENT	11
EN CAS DE PROBLEME	19
SYSTEMES	20
SPECIFICATIONS	22

ÍNDICE

ACCESORIOS	1
Introducción	2
ADVERTENCIA	2
PRUDENCIA	3
INSTALACIÓN	4
CONEXIONES	5
MÉTODO DE OPERACIÓN	11
EN CASO DE DIFICULTAD	19
SISTEMAS	20
ESPECIFICACIONES	22

ACCESSORIES

• Terminal Cover	1
• Hexagon Wrench	1 SET
• Self-Tapping Screw	4
• Hexagon Screw	2

ACCESSOIRES

• Couvercle cache-bornes	1
• Clé hexagonale	1 JEU
• Vis autotaraudeuse	4
• Vis à tête hexagonale	2

ACCESORIOS



• Cubierta de terminales	1
• Llave hexagonal	1 JUEGO
• Tornillo autorroscante	4
• Tornillo hexagonal	2

Introduction:

Please read this OWNER'S MANUAL thoroughly to familiarize yourself with each control and function. We at ALPINE hope that your new MRD-M1001 will give you many years of listening enjoyment.

In case of problems when installing your MRD-M1001, please contact your authorized ALPINE dealer.

CAUTION: These controls are for tuning your system. Please consult your authorized Dealer for adjustment.

 WARNING	This symbol means important instructions. Failure to heed them can result in serious injury or death.
 CAUTION	This symbol means important instructions. Failure to heed them can result in injury or property damages.

 **WARNING**

DO NOT OPERATE ANY FUNCTION THAT TAKES YOUR ATTENTION AWAY FROM SAFELY DRIVING YOUR VEHICLE. Any function that requires your prolonged attention should only be performed after coming to a complete stop. Always stop the vehicle in a safe location before performing these functions. Failure to do so may result in an accident.

KEEP THE VOLUME AT A LEVEL WHERE YOU CAN STILL HEAR OUTSIDE NOISE WHILE DRIVING. Failure to do so may result in an accident.

DO NOT DISASSEMBLE OR ALTER. Doing so may result in an accident, fire or electric shock.

USE THIS PRODUCT FOR MOBILE 12V APPLICATIONS. Use for other than its designed application may result in fire, electric shock or other injury.

USE THE CORRECT AMPERE RATING WHEN REPLACING FUSES. Failure to do so may result in fire or electric shock.

DO NOT BLOCK VENTS OR RADIATOR PANELS. Doing so may cause heat to build up inside and may result in fire.

MAKE THE CORRECT CONNECTIONS. Failure to make the proper connections may result in fire or product damage.

USE ONLY IN CARS WITH A 12 VOLT NEGATIVE GROUND. (Check with your dealer if you are not sure.) Failure to do so may result in fire, etc.



BEFORE WIRING, DISCONNECT THE CABLE FROM THE NEGATIVE BATTERY TERMINAL. Failure to do so may result in electric shock or injury due to electrical shorts.

Introduction:

Prière de lire attentivement ce MODE D'EMPLOI pour se familiariser avec chaque commande et fonction. Chez Alpine, nous espérons que le nouveau MRD-M1001 donnera de nombreuses années de plaisir d'écoute.

En cas de problèmes lors de l'installation du MRD-M1001, prière de contacter le revendeur agréé d'ALPINE.

PRECAUTION: Ces commandes sont utilisées pour la syntonisation du système. Prière de contacter le revendeur agréé pour le réglage.

 AVERTISSEMENT	Ce symbole désigne des instructions importantes. Le non-respect de ces instructions peut entraîner de graves blessures, voire la mort.
 ATTENTION	Ce symbole désigne des instructions importantes. Le non-respect de ces instructions peut entraîner des blessures ou des dommages matériels.

 **AVERTISSEMENT**

N'ACTIVER AUCUNE FONCTION SUSCEPTIBLE DE DETOURNER VOTRE ATTENTION DE LA CONDUITE DU VEHICULE. Les fonctions requérant une attention prolongée ne doivent être exploitées qu'à l'arrêt complet du véhicule. Toujours arrêter le véhicule à un endroit sûr avant d'activer ces fonctions. Il y a risque de provoquer un accident.

GARDER LE VOLUME A FAIBLE NIVEAU DE MANIERE A POUVOIR ENTENDRE LES BRUITS EXTERIEURS PENDANT LA CONDUITE. Il y a risque d'accident.

NE PAS DESASSEMBLER NI MODIFIER L'APPAREIL. Il y a risque d'accident, d'incendie ou de choc électrique.

UTILISER CET APPAREIL POUR DES APPLICATIONS MOBILES DE 12 V. Toute utilisation autre que l'application désignée comporte un risque d'incendie, de choc électrique ou de blessure.

UTILISER DES FUSIBLES DE L'AMPERAGE APPROPRIE. Il y a risque d'incendie ou de décharge électrique.

NE PAS OBSTRUER LES SORTIES D'AIR NI LES PANNEAUX DU RADIATEUR. Une surchauffe interne peut se produire et provoquer un incendie.

EFFECTUER CORRECTEMENT LES CONNEXIONS. Il y a risque de blessures ou de dommages à l'appareil.

A UTILISER UNIQUEMENT SUR DES VOITURES A MASSE NEGATIVE DE 12 VOLTS. (Vérifiez auprès de votre concessionnaire si vous n'en êtes pas certain.) Il y a risque d'incendie, etc.



AVANT TOUTE CONNEXION, DEBRANCHER LE CABLE DE LA BORNE NEGATIVE DE LA BATTERIE. Il y a risque de choc électrique ou de blessure par courts-circuits.

Introducción:

A fin de familiarizarse con los controles y funciones de la unidad, lea detenidamente este MANUAL DE OPERACIÓN. Nosotros en ALPINE esperamos que su nuevo MRD-M1001 le brinde muchos años de placer auditivo.

En caso de presentarse algún problema durante la instalación del MRD-M1001, tome contacto con su distribuidor autorizado ALPINE.

PRECAUCIÓN: Estos controles sirven para la sintonización de su sistema. Contacte por favor a su distribuidor autorizado para el ajuste.

 ADVERTENCIA	Este símbolo indica que las instrucciones son importantes. De no tenerse en cuenta podría ocasionarse heridas graves o muerte.
 PRUDENCIA	Este símbolo indica que las instrucciones son importantes. De no tenerse en cuenta podría ocasionarse heridas graves o daños materiales.

 **ADVERTENCIA**

NO REALICE NINGUNA OPERACIÓN QUE PUEDA DISTRAER SU ATENCIÓN Y COMPROMETER LA SEGURIDAD DURANTE LA CONDUCCIÓN DEL VEHÍCULO. Las operaciones que requieren su atención durante más tiempo sólo deben realizarse después de detener completamente el vehículo. Estacione el vehículo en un lugar seguro antes de realizar dichas operaciones. De lo contrario, podría ocasionar un accidente.

MANTENGA EL VOLUMEN A UN NIVEL QUE NO LE IMPIDA ESCUCHAR LOS SONIDOS DEL EXTERIOR MIENTRAS CONDUCE. De no ser así, podría ocasionar un accidente.

NO DESMONTE NI ALTERE LA UNIDAD. Si lo hace, podrá ocasionar un accidente, un incendio o una descarga eléctrica.

UTILICE ESTE PRODUCTO CON APLICACIONES MÓVILES DE 12 V. Si se emplea para otra aplicación distinta de la prevista, podría producirse un incendio, una descarga eléctrica u otras lesiones.

UTILICE EL AMPERAJE CORRECTO CUANDO CAMBIE FUSIBLES. De lo contrario, puede producirse un incendio o una descarga eléctrica.

NO OBSTRUYA LOS ORIFICIOS DE VENTILACIÓN O LOS PANELES DEL RADIADOR. Si los bloquea, el calor podría acumularse en el interior y producir un incendio.

REALICE LAS CONEXIONES CORRECTAMENTE. Una conexión incorrecta puede producir un incendio o dañar el equipo.

UTILICE LA UNIDAD SOLAMENTE EN VEHÍCULOS QUE TENGAN 12 VOLTIOS CON NEGATIVO A MASA. (Consulte a su distribuidor en caso de duda.) De no ser así, podría ocasionar un incendio, etc.

ANTES DE EFECTUAR EL CABLEADO, DESCONECTE EL CABLE DEL TERMINAL NEGATIVO DE LA BATERÍA. De no hacerlo así, podría ocasionar una descarga eléctrica o heridas debido a cortocircuitos eléctricos.

DO NOT ALLOW CABLES TO BECOME ENTANGLED IN SURROUNDING OBJECTS. Arrange wiring and cables in compliance with the manual to prevent obstructions when driving. Cables or wiring that obstruct or hang up on places such as the steering wheel, gear lever, brake pedals, etc. can be extremely hazardous.

DO NOT SPLICE INTO ELECTRICAL CABLES. Never cut away cable insulation to supply power to other equipment. Doing so will exceed the current carrying capacity of the wire and result in fire or electric shock.

DO NOT DAMAGE PIPE OR WIRING WHEN DRILLING HOLES. When drilling holes in the chassis for installation, take precautions so as not to contact, damage or obstruct pipes, fuel lines, tanks or electrical wiring. Failure to take such precautions may result in fire.

DO NOT USE BOLTS OR NUTS IN THE BRAKE OR STEERING SYSTEMS TO MAKE GROUND CONNECTIONS. Bolts or nuts used for the brake or steering systems (or any other safety-related system), or tanks should NEVER be used for installations or ground connections. Using such parts could disable control of the vehicle and cause fire etc.

KEEP SMALL OBJECTS SUCH AS BOLTS OR SCREWS OUT OF THE REACH OF CHILDREN. Swallowing them may result in serious injury. If swallowed, consult a physician immediately.

CAUTION

HALT USE IMMEDIATELY IF A PROBLEM APPEARS. Failure to do so may cause personal injury or damage to the product. Return it to your authorized Alpine dealer or the nearest Alpine Service Center for repairing.

HAVE THE WIRING AND INSTALLATION DONE BY EXPERTS. The wiring and installation of this unit requires special technical skill and experience. To ensure safety, always contact the dealer where you purchased this product to have the work done.

USE SPECIFIED ACCESSORY PARTS AND INSTALL THEM SECURELY. Be sure to use only the specified accessory parts. Use of other than designated parts may damage this unit internally or may not securely install the unit in place. This may cause parts to become loose resulting in hazards or product failure.

ARRANGE THE WIRING SO IT IS NOT CRIMPED OR PINCHED BY A SHARP METAL EDGE. Route the cables and wiring away from moving parts (like the seat rails) or sharp or pointed edges. This will prevent crimping and damage to the wiring. If wiring passes through a hole in metal, use a rubber grommet to prevent the wire's insulation from being cut by the metal edge of the hole.

DO NOT INSTALL IN LOCATIONS WITH HIGH MOISTURE OR DUST. Avoid installing the unit in locations with high incidence of moisture or dust. Moisture or dust that penetrates into this unit may result in product failure.

NE PAS COINCER LES CABLES AVEC DES OBJETS VOISINS. Positionner les câbles conformément au manuel de manière à éviter toute obstruction en cours de conduite. Les câbles qui obstruent ou dépassent à des endroits tels que le volant, le levier de changement de vitesses, la pédale de frein, etc., peuvent s'avérer extrêmement dangereux.

NE PAS DENUDER LES CABLES ELECTRIQUES. Ne jamais enlever la gaine isolante pour alimenter un autre appareil. Il y a risque de dépassement de la capacité de courant et, partant, d'incendie ou de choc électrique.

NE PAS ENDOMMAGER DE CONDUITES NI DE CABLES LORS DU FORAGE DES TROUS. Lors du forage de trous dans le châssis en vue de l'installation, veiller à ne pas entrer en contact, endommager ni obstruer de conduites, de tuyaux à carburant ou de fils électriques. Le non-respect de cette précaution peut entraîner un incendie.

NE PAS UTILISER DES ECROUS NI DES BOULONS DU CIRCUIT DE FREINAGE OU DE DIRECTION POUR LES CONNEXIONS DE MASSE. Les boulons et les écrous utilisés pour les circuits de freinage et de direction (ou de tout autre système de sécurité) ou les réservoirs ne peuvent JAMAIS être utilisés pour l'installation ou la liaison à la masse. L'utilisation de ces organes peut désactiver le système de contrôle du véhicule et causer un incendie, etc.

GARDER LES PETITS OBJETS COMME LES BOULONS OU LES VIS HORS DE PORTEE DES ENFANTS. L'ingestion de tels objets peut entraîner de graves blessures. En cas d'ingestion, consulter immédiatement un médecin.

ATTENTION

INTERROMPRE TOUTE UTILISATION EN CAS DE PROBLEME. Le non-respect de cette précaution peut entraîner des blessures ou endommager l'appareil. Retourner l'appareil auprès du distributeur Alpine agréé ou un centre de service après-vente Alpine en vue de la réparation.

FAIRE INSTALLER LE CABLAGE ET L'APPAREIL PAR DES EXPERTS. Le câblage et l'installation de cet appareil requiert des compétences techniques et de l'expérience. Pour garantir la sécurité, faire procéder à l'installation de cet appareil par le distributeur qui vous l'a vendu.

UTILISER LES ACCESSOIRES SPECIFIES ET LES INSTALLER CORRECTEMENT. Utiliser uniquement les accessoires spécifiés. L'utilisation d'autres composants que les composants spécifiés peut causer des dommages internes à cet appareil ou son installation risque de ne pas être effectuée correctement. Les pièces utilisées risquent de se desserrer et de provoquer des dommages ou une défaillance de l'appareil.

FAIRE CHEMINER LE CABLAGE DE MANIERE A NE PAS LE COINCER CONTRE UNE ARETE METALLIQUE. Faire cheminer les câbles à l'écart des pièces mobiles (comme les rails d'un siège) et des arêtes acérées ou pointues. Cela évitera ainsi de coincer et d'endommager les câbles. Si un câble passe dans un orifice métallique, utiliser un passe-cloison en caoutchouc pour éviter que la gaine isolante du câble ne soit endommagée par le rebord métallique de l'orifice.

NE PAS INSTALLER A DES ENDROITS TRES HUMIDES OU POUSSIEREUX. Eviter d'installer l'appareil à des endroits soumis à une forte humidité ou à de la poussière en excès. La pénétration d'humidité ou de poussière à l'intérieur de cet appareil risque de provoquer une défaillance.

IMPIDA QUE LOS CABLES SE ENREDEN CON LOS OBJETOS SITUADOS ALREDEDOR. Disponga la instalación eléctrica y los cables conforme a lo descrito en el manual para evitar obstáculos durante la conducción. Los cables que obstaculizan la conducción o que cuelgan de partes del vehículo como el volante de dirección, la palanca de cambios, los pedales de freno, etc., se considerarán extremadamente peligrosos.

NO EMPALME CABLES ELÉCTRICOS. Nunca corte el aislamiento de un cable para suministrar energía a otro equipo. Esto hace que la capacidad portadora del cable se supere y puede ser la causa de incendios o descargas eléctricas.

EVITE DAÑAR LOS TUBOS Y EL CABLEADO CUANDO TALADRE AGUJEROS. Si taladra agujeros en el chasis durante la instalación, tome las precauciones necesarias para no rozar, dañar u obstruir los tubos, las tuberías de combustible, los depósitos o el cableado eléctrico. De lo contrario, podría provocar un incendio.

NO UTILICE TUERCAS O PERNOS EN EL SISTEMA DE FRENO O DE DIRECCIÓN PARA REALIZAR LAS CONEXIONES A MASA. Los pernos o tuercas empleados en los sistemas de freno o de dirección (o en cualquier otro sistema relacionado con la seguridad del vehículo), o los depósitos, NUNCA deben utilizarse para instalaciones de cableado o conexión a masa. Si utiliza tales partes podrá incapacitar el control del vehículo y provocar un incendio, etc.

MANTENGA LOS OBJETOS PEQUEÑOS, COMO LOS PERNOS O LOS TORNILLOS, FUERA DEL ALCANCE DE LOS NIÑOS. La ingestión de estos objetos puede provocar lesiones graves. Si esto ocurre, consulte con un médico inmediatamente.

PRUDENCIA

DEJE DE USAR LA UNIDAD INMEDIATAMENTE SI APARECE ALGÚN PROBLEMA. Su uso en estas condiciones podría ocasionar lesiones personales o daños al producto. Lleve la unidad a un distribuidor Alpine autorizado o al Centro de servicio Alpine más próximo para repararla.

CONFÍE EL CABLEADO Y LA INSTALACIÓN A PROFESIONALES. El cableado y la instalación de este equipo requieren una competencia y experiencia técnica confirmada. Para garantizar la seguridad, póngase siempre en contacto con el distribuidor al que ha comprado el equipo para confiarle estas tareas.

UTILICE LOS ACCESORIOS ESPECIFICADOS E INSTÁLELOS CORRECTAMENTE. Asegúrese de utilizar los accesorios especificados solamente. La utilización de otras piezas no designadas puede ser la causa de daños en el interior de la unidad o de una instalación incorrecta. Las piezas pueden aflojarse, lo que, además de ser peligroso, puede provocar averías.

DISPONGA EL CABLEADO DE FORMA QUE LOS CABLES NO SE DOBLEN, NO SE CONTRAIGAN NI ROCEN UN BORDE METÁLICO AFILADO. Aleje los cables y el cableado de piezas móviles (como los raíles de los asientos) o de bordes puntiagudos o afilados. De esta forma evitará dobleces y daños en el cableado. Si los cables se introducen por un orificio de metal, utilice una arandela de goma para evitar que el borde metálico del orificio corte el aislamiento del cable.

NO INSTALE LA UNIDAD EN LUGARES MUY HÚMEDOS O LLENOS DE POLVO. Evite instalar la unidad en lugares con altos índices de humedad o polvo. Si entra polvo o humedad, el equipo puede averiarse.

INSTALLATION

Due to the high power output of the MRD-M1001, considerable heat is produced when the amplifier is in operation. For this reason, the amplifier should be mounted in a location which will allow for free circulation of air, such as inside the trunk. For alternate installation locations, please contact your authorized Alpine dealer.

1. Using the amplifier as a template, mark the four screw locations.
2. Make sure there are no objects behind the surface that may become damaged during drilling.
3. Drill the screw holes.
4. Position the MRD-M1001 over the screw holes, and secure with four self-tapping screws.

NOTE:

To securely connect the ground lead, use an already installed screw on the metal part of the vehicle (marked ★). Be sure this is a good ground by checking continuity to the battery (-) terminal. As much as possible connect all equipment to the same ground point. These procedures will help eliminate noise.

- ① Self-Tapping Screws (M4 x 20)
- ② Ground Lead
- ③ Chassis
- ④ Holes

INSTALLATION

En raison de la sortie de puissance élevée du MRD-M1001, une forte chaleur est produite pendant le fonctionnement de l'amplificateur. Pour cette raison, l'amplificateur doit être monté dans un endroit permettant une bonne ventilation, tel que le coffre. Pour ce qui concerne les différentes positions d'installation, contacter un concessionnaire Alpine.

1. Apposer l'amplificateur contre la surface d'installation pour marquer les repères des quatre vis.
2. Vérifier qu'il n'y a pas d'objets derrière la surface pouvant être abîmés lorsque les trous soient percés.
3. Percer les trous pour les vis.
4. Positionner le MRD-M1001 par dessus les trous et fixer avec les quatre vis auto-tarudées.

REMARQUE:

Pour connecter solidement le conducteur de mise à la terre, utiliser la vis déjà fixée sur la partie métallique du véhicule (signalée ★). Assurez-vous que ce point est une bonne mise à la terre en vérifiant la continuité à la borne de la batterie (-). Si possible, connecter tout l'équipement au même point de mise à la terre. Ceci vous aidera à éliminer le bruit.

- ① Vis auto-tarudées (M4 x 20)
- ② Conducteur de mise à la terre
- ③ Châssis
- ④ Trous

INSTALACIÓN

Debido a la salida de alta potencia del MRD-M1001, se produce un calor considerable cuando el amplificador está en funcionamiento. Por esta razón, el amplificador deberá montarse en una ubicación que permita la libre circulación de aire, como por ejemplo dentro del maletero. Para ubicaciones de instalación alternativas, por favor contacte a su distribuidor de Alpine autorizado.

1. Utilizando el amplificador como plantilla, marque la ubicación de los cuatro tornillos.
2. Asegúrese de que no hay objeto alguno bajo la superficie que pueda verse dañado durante la perforación de los agujeros.
3. Perfore los agujeros para los tornillos.
4. Sitúe el MRD-M1001 sobre dichos agujeros, y asegúrelo con cuatro tornillos autorroscantes.

NOTA:

Para conectar de forma segura el cable de tierra, utilice un tornillo ya instalado en la parte metálica del vehículo (marcado ★). Asegúrese de que es un punto de tierra bueno verificando la continuidad con el terminal de la batería (-). Conecte siempre que sea posible todo el equipo en el mismo punto de tierra. Esto ayudará a eliminar el ruido.

- ① Tornillos autorroscantes (M4 x 20)
- ② Cable de tierra
- ③ Chasis
- ④ Agujeros

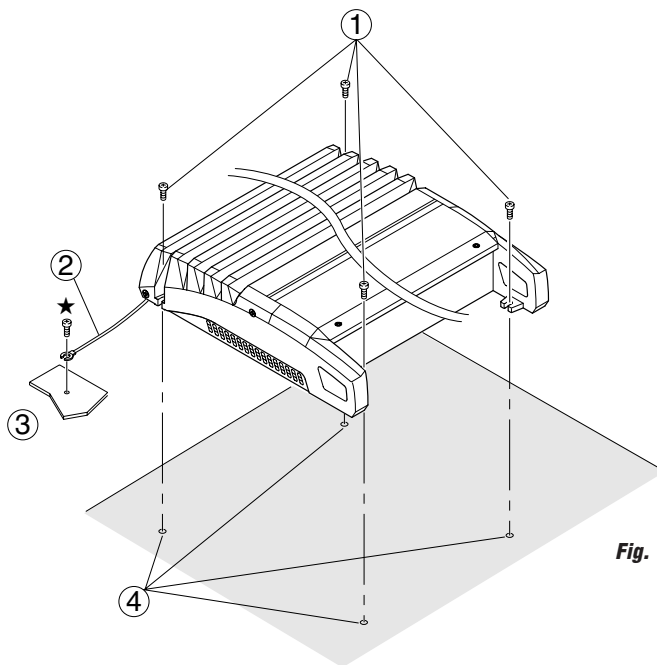
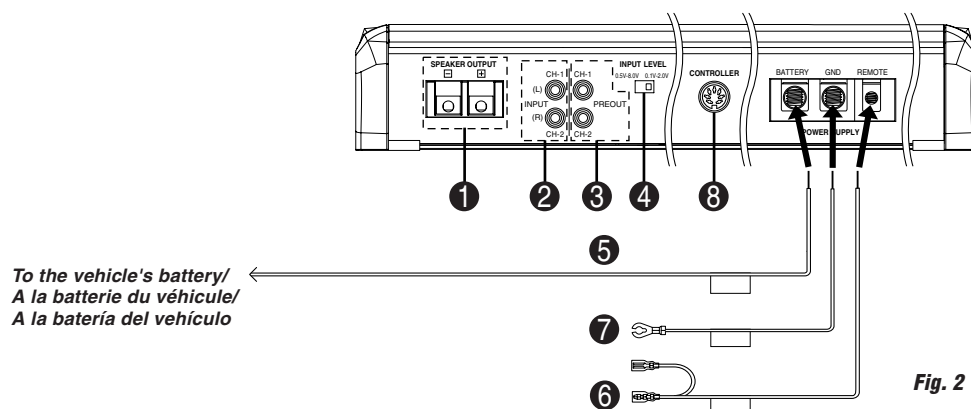

Fig. 1



To the vehicle's battery/
A la batterie du véhicule/
A la batería del vehículo

Fig. 2

CONNECTIONS

Before making connections, be sure to turn the power off to all audio components. Connect the yellow battery lead from the amp directly to the positive (+) terminal of the vehicle's battery. Do not connect this lead to the fuse block.

To prevent external noise from entering the audio system.

- Locate the unit and route the leads at least 10 cm away from the car harness.
- Keep the battery power leads as far away from other leads as possible.
- Connect the ground lead securely to a bare metal spot (remove any paint, dirt or grease if necessary) of the car chassis.
- If you add an optional noise suppressor, connect it as far away from the unit as possible. Your Alpine dealer carries various noise suppressors. Contact them for further information.
- Your Alpine dealer knows best about noise prevention measures so consult your dealer for further information.

1 Speaker Output Terminals

The MRD-M1001 has one set of speaker outputs. Be sure to observe correct speaker output connections and phasing. Connect the positive output to the positive speaker terminal and the negative to negative.

Do not connect the Speaker-Minus-Lead to the vehicle's chassis.

NOTES:

- Do not connect speaker leads together or to chassis ground.
- Do not connect the speaker output terminals to the battery lead or to the ground lead. Otherwise it may result in malfunction or fire.

2 RCA Input Jacks

Connect these jacks to the line out leads on your head unit using RCA extension cables (sold separately).

3 Pre-Out Jacks

CONNEXIONS

Avant d'effectuer les connexions, vérifiez que tous les composants audio sont hors tension. Connectez le conducteur jaune de la batterie provenant de l'amplificateur directement à la borne positive (+) de la batterie du véhicule. Ne pas le connecter au boîtier de fusibles.

Pour éviter que des bruits extérieurs interfèrent avec le système audio.

- Installez l'appareil et acheminez les câbles à au moins 10 cm de distance du faisceau de câbles de la voiture.
- Eloignez les câbles d'alimentation de la batterie le plus possible des autres câbles.
- Raccordez bien le fil de terre à un point métallique apparent (enlevez les traces de peinture, de saleté ou de graisse, si nécessaire) du châssis de la voiture.
- Si vous rajoutez un filtre antiparasites en option, raccordez-le le plus loin possible de l'appareil. Votre revendeur Alpine peut installer différents filtres antiparasites. Le contacteur pour obtenir d'autres informations.
- Consultez votre revendeur Alpine pour plus de détails sur les mesures de prévention contre les parasites.

1 Bornes de sortie du haut-parleur

Le MRD-M1001 a une ensemble de sorties haut-parleurs. Vérifier que les connexions et la mise en phase des sorties haut-parleurs sont correctes. Connecter la sortie positive sur la borne positive du haut-parleur et la sortie négative sur la borne négative. Ne pas connecter le conducteur négatif de haut-parleur sur le châssis du véhicule.

REMARQUES:

- Jamais connecter les conducteurs de haut-parleur ensemble ou sur la terre du châssis.
- Ne connectez pas les bornes de sortie de haut-parleur au conducteur de la batterie ou au conducteur de mise à la terre. Autrement il y a risque de défaut de fonctionnement ou d'incendie.

2 Prises d'entrée RCA

Connecter ces prises aux conducteurs de sortie de ligne de l'unité principale en utilisant les câbles d'extension RCA (vendus séparément).

3 Prises de sortie de préamplificateur

CONEXIONES

Antes de efectuar las conexiones, asegúrese de que apaga todos los componentes audio. Conecte el cable amarillo de la batería proveniente del amplificador directamente al terminal positivo (+) de la batería del vehículo. No conecte dicho cable al bloque de fusibles.

Para evitar que entre ruido externo en el sistema de audio.

- Coloque la unidad y pase los cables a 10 cm por lo menos del conjunto de cables del automóvil.
- Mantenga los conductores de alimentación de la batería lo más alejados posible de otros cables.
- Conecte el conductor de puesta a tierra con seguridad a un punto metálico desnudo (si es necesario, remueva toda pintura, suciedad o grasa) del chasis del automóvil.
- Si añade un supresor de ruido opcional, conéctelo lo más lejos posible de la unidad. Su proveedor Alpine dispone de varios supresores de ruido. Solicítele más información.
- Su proveedor Alpine conoce la mejor forma de evitar el ruido. Solicítele más información.

1 Terminales de salida del altavoz

El MRD-M1001 posee un juego de salidas de altavoz. Asegúrese de observar las conexiones y la fase correctas de la salida de altavoz. Conecte la salida positiva al terminal positivo del altavoz y la negativa al negativo.

No conecte el terminal negativo (-) de altavoz al chasis del vehículo.

NOTAS:

- Nunca conecte los cables de altavoz juntos o en el punto de tierra del chasis.
- No conecte los terminales de salida del altavoz con el cable de la batería o con el cable de tierra. Si no, puede dar lugar a malfuncionamiento o a un incendio.

2 Clavijas RCA de entrada

Conecte las mismas a los cables de salida de línea de su unidad principal utilizando cables de extensión RCA (vendidos por separado).

3 Clavijas de salida de preamplificador

4 Input level switch

Use this switch to match the output level of the head unit.

- Adjustment Range : 0.5V-8.0V/0.1V-2.0V

5 Battery Lead (Sold Separately)

Be sure to add a fuse as close as possible to the battery's positive (+) terminal. This fuse will protect your vehicle's electrical system in case of a short circuit. If you need to extend this lead, the wire gauge should be AWG4 or larger.

6 Remote Turn-On Lead (Blue/White, Sold Separately)

Connect this lead to the remote turn-on or power antenna (positive trigger, (+) 12V only) lead of your head unit.

7 Ground Lead (Sold Separately)

Connect this lead securely to a clean, bare metal spot on the vehicle chassis. Verify this point to be a true ground by checking for continuity between that point and the negative (-) terminal of the vehicle's battery. Ground all your audio components to the same point on the chassis to prevent ground loops.

8 Controller Jack

This jack is used for the Remote Controller (Sold Separately) and the Bass Control Knob (Sold Separately).

Also, use this jack to connect an Amplifier LINK compatible head unit through an Amplifier LINK box (sold separately). With an Amplifier LINK connection, the amplifier can be controlled from the head unit (see page 21).

4 Commutateur du niveau d'entrée

Utilisez ce commutateur pour assortir le niveau de sortie de l'unité principale.

- Pladge de réglage : 0,5V-8,0V/0,1V-2,0V

5 Conducteur de la batterie (vendu séparément)

Assurez-vous d'ajouter un fusible le plus près que possible de la borne positive (+) de la batterie. Ce fusible protégera le système électrique de votre véhicule au cas de court-circuit. Si ce conducteur doit être prolongé, la jauge de fil doit être de AWG4 ou plus.

6 Conducteur de mise sous tension télécommandée (bleu/blanc, vendu séparément)

Connecter ce conducteur au conducteur de mise sous tension télécommandée ou au conducteur d'antenne électrique (déclencheur positif, (+) 12V seulement) de votre unité principale.

7 Conducteur de mise à la terre (vendu séparément)

Connecter ce conducteur sur un endroit propre et métallique du châssis du véhicule. Vérifier la mise à la terre en contrôlant le passage de courant continu entre ce point et la borne négative (-) de la batterie du véhicule. Mettre à la terre tous les composants audio, au même point sur le châssis pour éviter des boucles de terre.

8 Prise du contrôleur

Cette prise est utilisée pour la télécommande (vendue séparément) et la molette de contrôle des basses (vendue séparément).

De plus, utilisez cette prise pour connecter une unité de tête compatible LIEN amplificateur à travers une boîte LIEN amplificateur (vendue séparément). Avec une connexion LIEN amplificateur, l'amplificateur peut être contrôlé à partir de l'unité de tête (voir page 21).

4 Conmutador del nivel de entrada

Utilice este interruptor para igualar el nivel de salida de la unidad principal.

- Margen de ajuste : 0,5V-8,0V/0,1V-2,0V

5 Cable de la batería (vendido separadamente)

Asegúrese de añadir un fusible tan cerca como sea posible del terminal positivo (+) de la batería. Este fusible protegerá el sistema eléctrico de su vehículo en caso de que se produzca un cortocircuito. Si necesita extender este cable, la medida del nuevo cable deberá ser AWG4 o mayor.

6 Cable para encendido remoto (azul/blanco, vendido separadamente)

Conecte este cable al cable de encendido remoto o de antena eléctrica (disparador positivo (+) de 12V solamente) de su unidad principal.

7 Cable de tierra (vendido separadamente)

Conecte este cable con seguridad en un punto metálico expuesto, limpio, en el chasis del vehículo. Verifique que este punto es un verdadero punto de puesta a tierra comprobando si existe continuidad entre este punto y el terminal negativo (-) de la batería del vehículo. Conecte a tierra todos sus componentes audio en el mismo punto del chasis para prevenir bucles en la conexión a tierra.

8 Terminal de controlador

Este terminal se utiliza para el controlador remoto (vendido por separado) y para el botón de control de bajos (vendido por separado).

También, utilice este terminal para conectar una unidad principal compatible de ACOPLAMIENTO de amplificador por medio de una caja de ACOPLAMIENTO de amplificador (vendida por separado). Teniendo una conexión de ACOPLAMIENTO de amplificador, es posible controlar el amplificador desde la unidad principal (consulte la página 21).

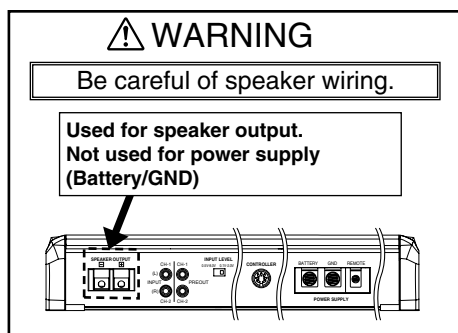

Cautions on wire lead connections

- Use third-party Power cables currently available on the market.
- Refer to the description below for the proper procedure.
If you are in doubt about how to make this connection, consult your dealer.

1. Check the wire size.

NOTES:

- Wire Size (Battery Lead, Ground Lead): Recommended wire size for this unit is AWG4 or larger.
- Wire Size (Remote Turn-on Lead): Recommended wire size for this unit is below AWG8.
- If the wire gauge used is unknown, ask your dealer.

2. Remove the insulation from the ends of the wire leads by about 7 – 10mm (9/32" – 3/8"). (Fig. 3)

NOTES:

- If length of the exposed wire is too short, a poor connection may occur causing operation failure or sound interruption.
- On the other hand, if the length is too long, an electrical short-circuit may occur.

3. Loosen the hexagon screw of the power terminal. Insert the exposed wire end into the lead terminal. Tighten the Hexagon screw with the Hexagonal Wrench (Included), to fix the lead. (Fig. 4)

Before making this connection, use insulated shrink tubing to cover any exposed wire extending beyond the terminal.

NOTES:

- Use only the Hexagon screws included.
- For safety reasons, connect the battery leads last.
- To prevent disconnection of the leads or dropping of the unit, do not use the cabling to carry the unit.

Hexagon Screw/Vis à tête hexagonale/
Tornillo hexagonal

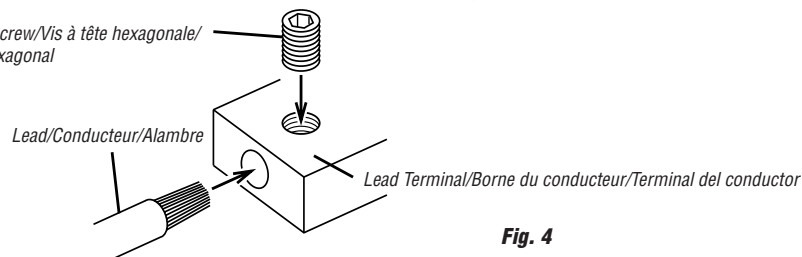
**Précautions avec les connexions des fils conducteurs**

- Utilisez des câbles d'alimentation tierce partie disponibles actuellement dans le commerce.
- Faire correctement les connexions en se référant à la description suivante.
Si vous avez des doutes, contactez votre revendeur.

1. Vérifier le calibre des fils.

REMARQUES:

- Calibre des fils (Conducteur de la batterie, conducteur de mise à la masse): Le calibre des fils recommandés pour l'appareil est AWG4 ou plus.
- Calibre des fils (Conducteur de mise sous tension télécommandée): La taille de fil recommandée pour cette unité est inférieure à AWG8.
- Si le calibre des fils utilisés est inconnu, se renseigner auprès du revendeur.

2. Retirer l'isolation des bouts des fils de connexion de 7 – 10mm (9/32" – 3/8"). (Fig. 3)

REMARQUES:

- Si la longueur des conducteurs avec l'isolation retirée est trop courte, une connexion incorrecte risque de se produire et cela peut provoquer une panne de fonctionnement ou l'interruption du son.
- D'autre part, si la longueur du conducteur est trop longue, un court-circuit électrique risque de se produire.

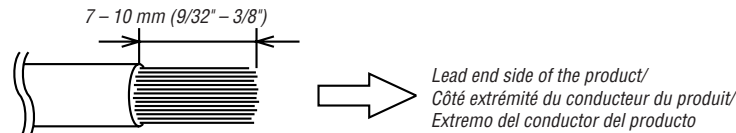
**Fig. 3**

3. Desserrez la vis à tête hexagonale sur la borne d'alimentation. Insérer le bout du conducteur exposé dans la borne du conducteur. Serrer la vis à tête hexagonale à l'aide d'une clé hexagonale (fournie), pour fixer le conducteur. (Fig. 4)

Avant de faire cette connexion, utiliser la gaine rétrécissable isolante afin de couvrir les câbles dénudés dépassant la borne.

REMARQUES:

- Utiliser uniquement les vis à tête hexagonale fournies.
- Par mesure de sécurité, connecter les fils de la batterie en dernier.
- Pour éviter le débranchement des conducteurs ou de faire tomber l'appareil, ne pas saisir les conducteurs lors du transport de l'appareil.

Precauciones durante la conexión de alambres

- Utilice cables de alimentación de terceros, disponibles en la actualidad en el mercado.
- Asegúrese de efectuar correctamente las conexiones siguiendo el procedimiento que se describe a continuación.
Si tiene dudas sobre la forma de hacer las conexiones, consulte a su distribuidor.

1. Compruebe el tamaño de los alambres.

NOTAS:

- Tamaño de los alambres (Cable de la batería, cable de puesta a tierra): El tamaño del alambre recomendado para esta unidad es de AWG4 o más.
- Tamaño de los alambres (Cable para encendido remoto): El tamaño de cableado recomendado para esta unidad debe estar bajo AWG8.
- Si no conoce el tamaño del alambre empleado, consulte a su distribuidor.

2. Quite aproximadamente 7 – 10mm de aislamiento de los extremos de los alambres. (Fig. 3)

NOTAS:

- Si el largo de los conductores sin aislamiento es demasiado corto, las conexiones podrán quedar mal hechas, lo que a su vez podrá causar fallas de operación o interrupciones en el sonido.
- Por otro lado, si los conductores sin aislamiento son demasiado largos, podrán producirse cortocircuitos eléctricos.

3. Afloje el tornillo hexagonal del terminal de alimentación. Inserte el extremo desnudo del alambre en el terminal del conductor. Apriete el tornillo hexagonal con una llave hexagonal (incluida), para fijar el alambre. (Fig. 4)

Antes de hacer esta conexión, use un manguito aislante contraíble para cubrir los cables expuestos que sobresalen del terminal.

NOTAS:

- Use sólo los tornillos hexagonales incluidos.
- Por razones de seguridad, conecte los cables de la batería al final.
- Para evitar la desconexión de los alambres o la caída de la unidad, asegúrese de no coger los alambres para transportar la unidad.

MOUNTING THE TERMINAL COVER

- The product's appearance can be improved by mounting the terminal cover on the main unit after installation.
- Mount the terminal cover after the connections have been made and you have checked that operation is normal.

1. Open the door.

- 1) Use the included hexagonal wrench to remove the two hexagonal screws ① fastening the door ⑩.
- 2) Open the door ⑩.

2. Mounting the terminal cover

- 1) Use the two included hexagon screws (M3) ⑬ to mount the included terminal cover ⑫ to the top surface of the terminal section.
 - * Tighten the screws securely so that they do not come loose due to vibrations while the vehicle is moving.

MONTER LE COUVERCLE CACHE-BORNES

- L'apparence du produit peut être améliorée en montant le couvercle cache-bornes sur l'unité centrale après l'installation.
- Montez le couvercle cache-bornes une fois que les connexions ont été faites et que vous avez vérifié que le fonctionnement est normal.

1. Ouvrez la porte.

- 1) Utilisez la clé hexagonale fournie pour retirer les deux vis à tête hexagonale ① qui fixent la porte ⑩.
- 2) Ouvrez la porte ⑩.

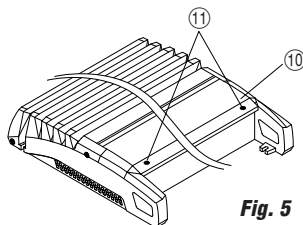

Fig. 5

2. Monter le couvercle cache-bornes

- 1) Utilisez les deux vis à tête hexagonale (M3) fournies ⑬ pour monter le couvercle cache-bornes fourni ⑫ sur la surface supérieure de la section des bornes.
 - * Bien serrer les vis de sorte qu'elles ne puissent pas se desserrer à cause des vibrations lorsque le véhicule est en mouvement.

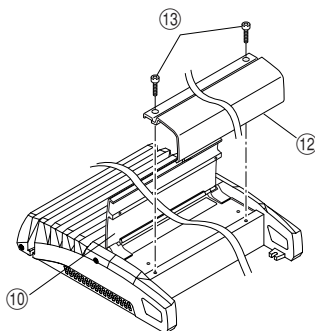

Fig. 6

MONTAJE DE LA CUBIERTA DE TERMINALES

- Se puede mejorar la apariencia del producto, montando la cubierta de terminales sobre la unidad principal después de la instalación.
- Montar la cubierta de terminales después de haber hecho las conexiones y de haber comprobado que el funcionamiento es normal.

1. Abrir la puerta.

- 1) Utilice la llave hexagonal incluida para quitar los dos tornillos hexagonales ① que sujetan la puerta ⑩.
- 2) Abrir la puerta ⑩.

2. Montaje de la cubierta de terminales

- 1) Utilice los dos tornillos hexagonales (M3) incluidos ⑬ para montar la cubierta de terminales incluida ⑫ sobre la superficie superior de la sección del terminal.
 - * Apriete los tornillos firmemente de forma que no se aflojen debido a las vibraciones cuando se mueva el vehículo.

3. Fastening the door

- 1) Close the door ⑩.
 - 2) Mount the door ⑩ using the two original hexagonal screws ⑪.
- * Tighten the screws securely so that they do not come loose due to vibrations while the vehicle is moving.

NOTES:

- Be sure to fasten the door. Failure to do so may lead to malfunction.
- The warranty will be invalidated if the unit is used with the door open.

3. Fixer la porte

- 1) Fermez la porte ⑩.
 - 2) Montez la porte ⑩ en utilisant les deux vis à tête hexagonale d'origine ⑪.
- * Bien serrer les vis de sorte qu'elles ne puissent pas se desserrer à cause des vibrations lorsque le véhicule est en mouvement.

REMARQUES:

- Assurez-vous de fixer la porte. Si vous ne le faites pas, cela pourrait entraîner des problèmes de fonctionnement.
- La garantie sera invalidée si l'appareil est utilisé avec la porte ouverte.

3. Fijar la puerta

- 1) Cerrar la puerta ⑩.
 - 2) Montar la puerta ⑩ utilizando los dos tornillos hexagonales originales ⑪.
- * Apriete los tornillos firmemente de forma que no se aflojen debido a las vibraciones cuando se mueva el vehículo.

NOTAS:

- Asegúrese de fijar la puerta. El no hacerlo podría ocasionar el mal funcionamiento.
- La garantía será anulada si se utiliza la unidad con la puerta abierta.

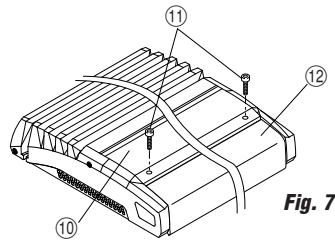

TABLE AND FLOW CHART

- There are a total of 10 adjustment modes (refer to the following table).
- The modes can be accessed using the ▲ / ▼ MODE button.
- More specific functions can be selected using the ENT, ◀ and ▶ buttons.
- Below is a table showing the relationship of the modes and functions and a flow chart indicating the relationship of the buttons. Use these to get an idea of the flow of the adjustment procedures.
- The actual procedures are described further on in the manual.

< Table related to MODE and FUNCTION >

< Tableau relatif à mode et fonction >

< Tabla relativa a modo y función >

MODE/MODE/MODO		FUNCTION/FONCTION/FUNCIÓN	
Display	Contents	Display	Contents
INPUT	INPUT MODE	SEL	INPUT MODE SELECT
		LEVEL	INPUT LEVEL
		GAIN	INPUT GAIN FACTOR
LPF	LPF	ON.OFF	LP ON/OFF
		FREQ	LP FREQUENCY
		SLOPE	LP SLOPE SELECT
SUBSN	SUBSONIC	ON.OFF	SUBSONIC FILTER ON/OFF
		FREQ	SUBSONIC FILTER FREQUENCY
P.EQ	PARAMETRIC EQ	ON.OFF	P.EQ ON/OFF
		FREQ	P.EQ FREQUENCY
		WidTH	P.EQ Q(WIDTH)
		LEVEL	P.EQ LEVEL
COMP	BASS COMP.	ON.OFF	BASS COMP. ON/OFF
		SEL	BASS COMP. MODE SELECT
TCR	TIME CORR.	ON.OFF	TCR ON/OFF
		TIME	TCR DELAY TIME
PHASE	PHASE	0/180	PHASE 0/180
A.SET	AMP ID SELECT	AMPID	AMP ID NO.
		ON.dLY	TURN ON DELAY
DISAB	OUTPUT DISABLE	ON.OFF	OUTPUT DISABLE ON/OFF
MEMO	MEMORY	1/2	MEMORY NUMBER SELECT
		SAVE	MEMORY WRITE
		LOAD	MEMORY READ

TABLE ET DIAGRAMME DE FONCTIONS

- Il y a 10 modes de réglage en tout (Référez-vous au tableau suivant).
- Il est possible d'accéder aux modes en utilisant la touche ▲ / ▼ MODE.
- Les fonctions plus spécifiques peuvent être sélectionnées à l'aide des touches ENT, ◀ et ▶.
- Le tableau ci-dessous indique les relations entre les modes et les fonctions et un diagramme de fonctions indiquant les relations des touches. Utilisez-les pour comprendre l'enclenchement des procédures de réglages.
- Les procédures sont expliquées plus en détail dans le mode d'emploi.

< Flow Chart Related to "MODE" and "FUNCTION" >

< Diagramme de fonctions relatif à « MODE » et « FONCTION » >

< Esquema de operaciones relativo a "MODO" y "FUNCIÓN" >

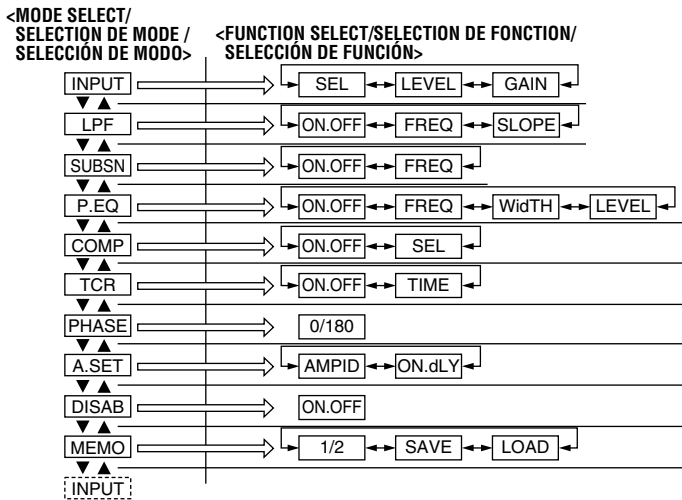

BUTTON/TOUCHE/BOTÓN	FLOW/FLUX/FLUJO
▲ MODE	▲
▼ MODE	▼
○ ENT	⇒
▶	→
◀	←

About the Remote Controller

- Be aware of the following when using the MRD-M1001 with the Remote Controller (RUX-4280, sold separately).
1. About functions that cannot be operated from the Remote Controller.
 - The following functions cannot be operated from the Remote Controller.
 - INPUT GAIN (INPUT GAIN FACTOR)
 - LPF SLOPE (LP SLOPE SELECT)
 - BASS COMP. SEL (BASS COMP. MODE SELECT)
 - MEMORY 1/2 (MEMORY NUMBER SELECT)
 - When the above operations are performed on the MRD-M1001, "NO CONT" is displayed on the Remote Controller.
 2. About display differences
 - The following are different on the Remote Controller display and the MRD-M1001 display.

A propos de la télécommande

- Soyez conscient de ce qui suit lors de l'utilisation du MRD-M1001 avec la télécommande (RUX-4280, vendue séparément).
1. Au sujet des fonctions qui ne peuvent pas être actionnées à partir de la télécommande.
 - Les fonctions suivantes ne peuvent pas être actionnées à partir de la télécommande.
 - INPUT GAIN (INPUT GAIN FACTOR)
 - LPF SLOPE (LP SLOPE SELECT)
 - BASS COMP. SEL (BASS COMP. MODE SELECT)
 - MEMORY 1/2 (MEMORY NUMBER SELECT)
 - Quand les opérations ci-dessus sont effectuées sur le MRD-M1001, « NO CONT » es affiché sur la télécommande.
 2. Au sujet des différences d'affichage
 - Ce qui suit est différent sur l'affichage de la télécommande et l'affichage du MRD-M1001.

A propósito del mando a distancia

- Sea consciente de lo siguiente cuando utilice el MRD-M1001 con el mando a distancia (RUX-4280, vendido separadamente).
1. Sobre las funciones que no se pueden accionar desde el mando a distancia.
 - Las funciones siguientes no se pueden accionar desde el mando a distancia.
 - INPUT GAIN (INPUT GAIN FACTOR)
 - LPF SLOPE (LP SLOPE SELECT)
 - BASS COMP. SEL (BASS COMP. MODE SELECT)
 - MEMORY 1/2 (MEMORY NUMBER SELECT)
 - Cuando las operaciones anteriores se realizan en el MRD-M1001, "NO CONT" aparece en el mando a distancia.
 2. Sobre las diferencias de visualización
 - Lo que sigue es diferente en el visualizador del mando a distancia y en el visualizador del MRD-M1001.

MRD-M1001	Remote Controller/Télécommande/Mando a distancia
DISAB	SAFE
LOAD	READ
SAVE	WRITE

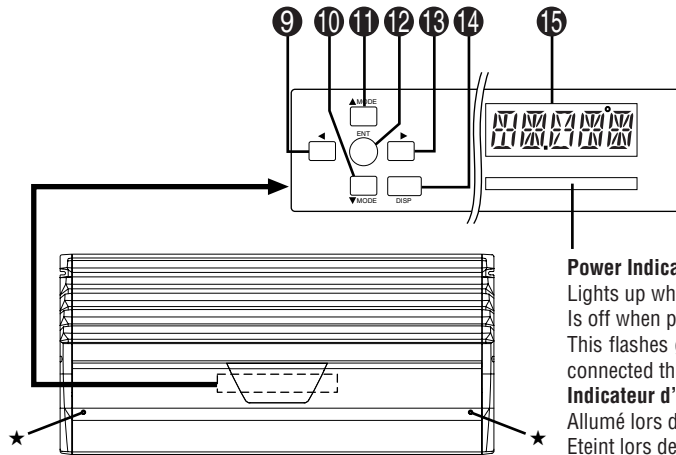

- ★ Remove the two hexagon screws and open the door to operate the controls. When you finish making adjustments, close the door and fix it with the original hexagon screws.
- ★ Enlevez les deux vis à tête hexagonale et ouvrez la porte pour utiliser les commandes. Une fois terminés les réglages, fermez la porte et fixez-la avec les vis à tête hexagonale d'origine.
- ★ Quitar los dos tornillos hexagonales y abrir la puerta para utilizar los controles. Cuando acabe los ajustes, cerrar la puerta y fijarla con los tornillos hexagonales de origen.

Power Indicator/Amplifier LINK Indicator

Lights up when power is on.
Is off when power is off.

This flashes green when the amp is controlled from an Amplifier LINK compatible head unit, connected through an Amplifier LINK connection.

Indicateur d'alimentation/Indicateur de LINK d'amplificateur

Allumé lors de la mise en marche.
Eteint lors de l'extinction.

Ceci clignote en vert lorsque l'amplificateur est contrôlé à partir d'une unité de tête compatible LIEN amplificateur, connectée à travers une connexion LIEN amplificateur.

Indicador de alimentación/Indicador de ACOPLAMIENTO del amplificador

Encendido cuando el aparato está en marcha.
Apagado cuando el aparato está apagado.

Este parpadea de color verde cuando el amplificador se controla desde una unidad principal compatible con ACOPLAMIENTO de amplificador, conectada a través de una conexión de ACOPLAMIENTO del amplificador.

9 ◀ (DOWN) Button

10 ▼ MODE Button

11 ▲ MODE Button

12 ENT Button

13 ▶ (UP) Button

14 DISP Button

15 Status Indicator

9 Touche ◀ (DOWN)

10 Touche ▼ MODE

11 Touche ▲ MODE

12 Touche ENT

13 Touche ▶ (UP)

14 Touche DISP

15 Indicateur d'état

9 Botón ◀ (DOWN)

10 Botón ▼ MODE

11 Botón ▲ MODE

12 Botón ENT

13 Botón ▶ (UP)

14 Botón DISP

15 Indicador de estado

OPERATION METHOD

Switching of the display:

(1) Press the "DISP" button.

The display will change with each press of the button.

<Display>

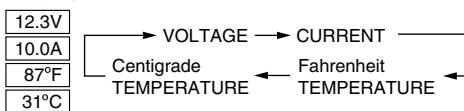

METHODE DE FONCTIONNEMENT

Commutation de l'affichage:

(1) Appuyez sur la touche « DISP ».

Chaque fois que l'on appuie sur cette touche, l'affichage change.

<Affichage>

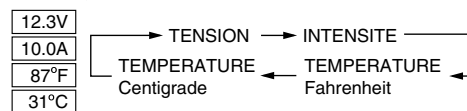

MÉTODO DE OPERACIÓN

Cambio de la visualización:

(1) Pulse el botón "DISP".

La visualización cambiará cada vez que se pulse el botón.

<Visualización>

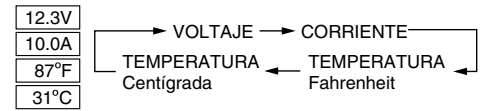

INPUT MODE

Preparation:

- Match the output level from the head unit to the amplifier input.
- 1) Gradually increase the volume of the head unit until the display starts flashing.
- 2) Gradually decrease head unit's volume until the display stops flashing.
- 3) Once again gradually increase the head unit's volume and stop at the point at which the "over" indicator flashes. After doing this, leave the head unit's volume control in that position.

MODE D'ENTREE

Préparation:

- Assortir le niveau de sortie de l'unité principale à l'entrée de l'amplificateur.
- 1) Augmentez le volume de l'unité principale petit à petit jusqu'à ce que l'affichage commence à clignoter.
- 2) Diminuez le volume de l'unité principale petit à petit jusqu'à ce que l'affichage s'arrête de clignoter.
- 3) Une fois encore, augmentez le volume de l'unité principale petit à petit et arrêtez lorsque le voyant « over » clignote. Après cela, laissez la commande de volume de l'unité principale dans cette position.

MODULO DE ENTRADA

Preparación:

- Iguale el nivel de salida de la unidad principal a la entrada del amplificador.
- 1) Subir gradualmente el volumen de la unidad principal hasta que el visualizador comience a parpadear.
- 2) Bajar gradualmente el volumen de la unidad principal hasta que el visualizador deje de parpadear.
- 3) Una vez más subir gradualmente el volumen de la unidad principal y parar en el punto en el que parpadee el indicador "over". Después de hacer esto, dejar el mando del volumen de la unidad principal en esa posición.

Selecting the input mode

1. Press the ▲ / ▼ MODE button.
Press the ◀ or ▶ button until "INPUT" is displayed.
2. Press the ENT button.
3. Press the ◀ or ▶ button until "SEL" is displayed.

SEL

4. Press the ENT button.
5. Use the ◀ and ▶ buttons to select the input mode.
The mode switches each time one of the buttons is pressed.

ch1 ↔ ch 1 + 2
(ch1+ch2)

ch 1

6. Press the ENT button.

Adjusting the input level

1. Press the ▲ / ▼ MODE button.
Press the ◀ or ▶ button until "INPUT" is displayed.
2. Press the ENT button.
3. Press the ◀ or ▶ button until "LEVEL" is displayed.

LEVEL

4. Press the ENT button.
5. Use the ◀ and ▶ buttons to adjust the input level.
 - Adjustment range: 0.1 – 2.0V/0.5 – 8.0V

-24 dB

6. Press the ENT button.

Adjusting the gain factor level

1. Press the ▲ / ▼ MODE button.
Press the ◀ or ▶ button until "INPUT" is displayed.
2. Press the ENT button.
3. Press the ◀ or ▶ button until "GAIN" is displayed.

GAIN

4. Press the ENT button.
5. Use the ◀ or ▶ buttons to adjust the gain factor level.
 - Adjustment range: 0dB/+6dB/+9dB

+6 dB

6. Press the ENT button.

The input Mode settings (INPUT) are now completed.
To store these settings, proceed to page 18 (MEMO).
For setting the Low pass filter (LPF), continue to the next section.

LOW PASS FILTER MODE**Turning the low pass filter on and off**

1. Press the ▲ / ▼ MODE button.
Press the ◀ or ▶ button until "LPF" is displayed.
2. Press the ENT button.
3. Press the ◀ or ▶ button until "ON.OFF" is displayed.

ON.OFF

4. Press the ENT button.
5. Press the ◀ or ▶ button to turn the low pass filter on or off.
The mode switches each time one of the buttons is pressed.

on ↔ off

ON

6. Press the ENT button.

Sélectionner le mode d'entrée

1. Appuyez sur la touche ▲ / ▼ MODE.
Appuyez sur la touche ◀ ou ▶ jusqu'à ce que « INPUT » soit affiché.
2. Appuyez sur la touche ENT.
3. Appuyez sur la touche ◀ ou ▶ jusqu'à ce que « SEL » soit affiché.

SEL

4. Appuyez sur la touche ENT.
5. Utilisez les touches ◀ et ▶ pour sélectionner le mode d'entrée.
Le mode change à chaque fois que l'on appuie sur l'une des touches.

ch1 ↔ ch 1 + 2
(ch1+ch2)

ch 1

6. Appuyez sur la touche ENT.

Régler le niveau d'entrée

1. Appuyez sur la touche ▲ / ▼ MODE.
Appuyez sur la touche ◀ ou ▶ jusqu'à ce que « INPUT » soit affiché.
2. Appuyez sur la touche ENT.
3. Appuyez sur la touche ◀ ou ▶ jusqu'à ce que « LEVEL » soit affiché.

LEVEL

4. Appuyez sur la touche ENT.
5. Utilisez les touches ◀ et ▶ pour régler le niveau d'entrée.
 - Plage de réglage: 0,1 – 2,0V/0,5 – 8,0V

-24 dB

6. Appuyez sur la touche ENT.

Régler le niveau du facteur de gain

1. Appuyez sur la touche ▲ / ▼ MODE.
Appuyez sur la touche ◀ ou ▶ jusqu'à ce que « INPUT » soit affiché.
2. Appuyez sur la touche ENT.
3. Appuyez sur la touche ◀ ou ▶ jusqu'à ce que « GAIN » soit affiché.

GAIN

4. Appuyez sur la touche ENT.
5. Utilisez les touches ◀ et ▶ pour régler le niveau du facteur de gain.
 - Plage de réglage: 0dB/+6dB/+9dB

+6 dB

6. Appuyez sur la touche ENT.

Les réglages du mode d'entrée (INPUT) sont maintenant terminés. Pour stocker ces réglages, procédez à la page 18 (MEMO). Pour régler le filtre passe bas (LPF), passez à la section suivante.

MODE DE FILTRE PASSE BAS**Activer et désactiver le filtre passe bas**

1. Appuyez sur la touche ▲ / ▼ MODE.
Appuyez sur la touche ◀ ou ▶ jusqu'à ce que « LPF » soit affiché.
2. Appuyez sur la touche ENT.
3. Appuyez sur la touche ◀ ou ▶ jusqu'à ce que « ON.OFF » soit affiché.

ON.OFF

4. Appuyez sur la touche ENT.
5. Appuyez sur la touche ◀ ou ▶ pour activer ou désactiver le filtre passe bas.
Le mode change à chaque fois que l'on appuie sur l'une des touches.

on ↔ off

ON

6. Appuyez sur la touche ENT.

Selección del modo de entrada

1. Pulse el botón ▲ / ▼ MODE.
Pulse el botón ◀ o ▶ hasta que se visualice "INPUT".
2. Pulse el botón ENT.
3. Pulse el botón ◀ o ▶ hasta que se visualice "SEL".

SEL

4. Pulse el botón ENT.
5. Utilice los botones ◀ y ▶ para seleccionar el modo de entrada.
El modo cambia cada vez que se pulsa uno de los botones.

ch1 ↔ ch 1 + 2
(ch1+ch2)

ch 1

6. Pulse el botón ENT.

Ajuste del nivel de entrada

1. Pulse el botón ▲ / ▼ MODE.
Pulse el botón ◀ o ▶ hasta que se visualice "INPUT".
2. Pulse el botón ENT.
3. Pulse el botón ◀ o ▶ hasta que se visualice "LEVEL".

LEVEL

4. Pulse el botón ENT.
5. Utilice los botones ◀ y ▶ para ajustar el nivel de entrada.
 - Margen de ajuste: 0,1 – 2,0V/0,5 – 8,0V

-24 dB

6. Pulse el botón ENT.

Ajuste del nivel del factor de ganancia

1. Pulse el botón ▲ / ▼ MODE.
Pulse el botón ◀ o ▶ hasta que se visualice "INPUT".
2. Pulse el botón ENT.
3. Pulse el botón ◀ o ▶ hasta que se visualice "GAIN".

GAIN

4. Pulse el botón ENT.
5. Utilice los botones ◀ y ▶ para ajustar el nivel del factor de ganancia.
 - Margen de ajuste: 0dB/+6dB/+9dB

+6 dB

6. Pulse el botón ENT.

Los ajustes del modo de entrada (INPUT) están terminados. Para almacenar estos ajustes, proceda a la página 18 (MEMO). Para ajustar el filtro de paso bajo (LPF), pase a la sección siguiente.

MODO DE FILTRO DE PASO BAJO**Activación y desactivación del filtro de paso bajo**

1. Pulse el botón ▲ / ▼ MODE.
Pulse el botón ◀ o ▶ hasta que se visualice "LPF".
2. Pulse el botón ENT.
3. Pulse el botón ◀ o ▶ hasta que se visualice "ON.OFF".

ON.OFF

4. Pulse el botón ENT.
5. Pulse el botón ◀ o ▶ para activar y desactivar el filtro de paso bajo.
El modo cambia cada vez que se pulsa uno de los botones.

on ↔ off

ON

6. Pulse el botón ENT.

Adjusting the low pass filter frequency

1. Press the ▲ / ▼ MODE button.
Press the ◀ or ▶ button until "LPF" is displayed.
2. Press the ENT button.
3. Press the ◀ or ▶ button until "FREQ" is displayed.

FREQ

4. Press the ENT button.
5. Use the ◀ or ▶ button to adjust the low pass filter frequency.
Adjust the crossover frequency.
 - Adjustment range:
30 – 200Hz (1/12 oct. step)

200 Hz

6. Press the ENT button.

Adjusting the low pass filter slope

1. Press the ▲ / ▼ MODE button until "LPF" is displayed.

LPF

2. Press the ENT button.
3. Press the ◀ or ▶ button until "SLOPE" is displayed.

SLOPE

4. Press the ENT button.
5. Use the ◀ or ▶ button to adjust the low pass filter slope.
 - Adjustment range: 12dB/24dB

12dB

6. Press the ENT button.

SUBSONIC FILTER MODE**Turning the subsonic filter on and off**

1. Press the ▲ / ▼ MODE button.
Press the ◀ or ▶ button until "SUBSN" is displayed.
2. Press the ENT button.
3. Press the ◀ or ▶ button until "ON.OFF" is displayed.

ON.OFF

4. Press the ENT button.
5. Press the ◀ or ▶ button to turn the subsonic filter on or off.
The display changes each time one of the buttons is pressed.

on ↔ off

ON

6. Press the ENT button.

Adjusting the subsonic filter frequency

1. Press the ▲ / ▼ MODE button.
Press the ◀ or ▶ button until "SUBSN" is displayed.
2. Press the ENT button.
3. Press the ◀ or ▶ button until "FREQ" is displayed.

FREQ

4. Press the ENT button.
5. Use the ◀ or ▶ button to adjust the subsonic filter frequency.
 - Adjustment Range: 15Hz – 50Hz (5Hz step)

50 Hz

6. Press the ENT button.

Régler la fréquence du filtre passe bas

1. Appuyez sur la touche ▲ / ▼ MODE.
Appuyez sur la touche ◀ ou ▶ jusqu'à ce que « LPF » soit affiché.
2. Appuyez sur la touche ENT.
3. Appuyez sur la touche ◀ ou ▶ jusqu'à ce que « FREQ » soit affiché.

FREQ

4. Appuyez sur la touche ENT.
5. Appuyez sur la touche ◀ ou ▶ pour régler la fréquence du filtre passe bas.
Réglez la fréquence de recouvrement.
 - Plage de réglage:
30 à 200Hz (par pas de 1/12 oct.)

200 Hz

6. Appuyez sur la touche ENT.

Régler la pente du filtre passe-bas

1. Appuyez sur la touche ▲ / ▼ MODE jusqu'à ce que « LPF » soit affiché.

LPF

2. Appuyez sur la touche ENT.
3. Appuyez sur la touche ◀ ou ▶ jusqu'à ce que « SLOPE » soit affiché.

SLOPE

4. Appuyez sur la touche ENT.
5. Utilisez la touche ◀ ou ▶ pour régler la pente du filtre passe-bas.
 - Plage de réglage: 12dB/24dB

12dB

6. Appuyez sur la touche ENT.

MODE DE FILTRE SUBSONIQUE**Activer et désactiver le filtre subsonique**

1. Appuyez sur la touche ▲ / ▼ MODE.
Appuyez sur la touche ◀ ou ▶ jusqu'à ce que « SUBSN » soit affiché.
2. Appuyez sur la touche ENT.
3. Appuyez sur la touche ◀ ou ▶ jusqu'à ce que « ON.OFF » soit affiché.

ON.OFF

4. Appuyez sur la touche ENT.
5. Appuyez sur la touche ◀ ou ▶ pour activer ou désactiver le filtre subsonique.
L'affichage change à chaque fois que l'on appuie sur l'une des touches.

on ↔ off

ON

6. Appuyez sur la touche ENT.

Régler la fréquence du filtre subsonique

1. Appuyez sur la touche ▲ / ▼ MODE.
Appuyez sur la touche ◀ ou ▶ jusqu'à ce que « SUBSN » soit affiché.
2. Appuyez sur la touche ENT.
3. Appuyez sur la touche ◀ ou ▶ jusqu'à ce que « FREQ » soit affiché.

FREQ

4. Appuyez sur la touche ENT.
5. Appuyez sur la touche ◀ ou ▶ pour régler la fréquence du filtre subsonique.
 - Plage de réglage: 15Hz – 50Hz (par pas de 5Hz)

50 Hz

6. Appuyez sur la touche ENT.

Ajuste de la frecuencia del filtro de paso bajo

1. Pulse el botón ▲ / ▼ MODE.
Pulse el botón ◀ o ▶ hasta que se visualice "LPF".
2. Pulse el botón ENT.
3. Pulse el botón ◀ o ▶ hasta que se visualice "FREQ".

FREQ

4. Pulse el botón ENT.
5. Utilice el botón ◀ o ▶ para ajustar la frecuencia del filtro de paso bajo.
Ajustar la frecuencia de transición.
 - Margen de ajuste:
30 a 200Hz (por pasos de 1/12 oct.)

200 Hz

6. Pulse el botón ENT.

Ajuste del gradiente del filtro de paso bajo

1. Pulse el botón ▲ / ▼ MODE hasta que se visualice "LPF".

LPF

2. Pulse el botón ENT.
3. Utilice el botón ◀ o ▶ hasta que se visualice "SLOPE".

SLOPE

4. Pulse el botón ENT.
5. Utilice el botón ◀ o ▶ para ajustar la gradiente del filtro de paso bajo.
 - Margen de ajuste: 12dB/24dB

12dB

6. Pulse el botón ENT.

MODOS DE FILTRO SUBSÓNICO**Activación y desactivación del filtro subsonico**

1. Pulse el botón ▲ / ▼ MODE.
Pulse el botón ◀ o ▶ hasta que se visualice "SUBSN".
2. Pulse el botón ENT.
3. Pulse el botón ◀ o ▶ hasta que se visualice "ON.OFF".

ON.OFF

4. Pulse el botón ENT.
5. Pulse el botón ◀ o ▶ para activar y desactivar el filtro subsonico.
La visualización cambia cada vez que se pulsa uno de los botones.

on ↔ off

ON

6. Pulse el botón ENT.

Ajuste de la frecuencia del filtro subsonico

1. Pulse el botón ▲ / ▼ MODE.
Pulse el botón ◀ o ▶ hasta que se visualice "SUBSN".
2. Pulse el botón ENT.
3. Pulse el botón ◀ o ▶ hasta que se visualice "FREQ".

FREQ

4. Pulse el botón ENT.
5. Utilice el botón ◀ o ▶ para ajustar la frecuencia del filtro subsonico.
 - Margen de ajuste: 15Hz – 50Hz (por pasos de 5Hz)

50 Hz

6. Pulse el botón ENT.

PARAMETRIC EQUALIZER MODE**Turning the parametric equalizer on and off**

1. Press the ▲ / ▼ MODE button.
Press the ◀ or ▶ button until "P.EQ" is displayed.
2. Press the ENT button.
3. Press the ◀ or ▶ button until "ON.OFF" is displayed.

ON.OFF

4. Press the ENT button.
5. Press the ◀ or ▶ button to turn the parametric equalizer on or off.
The display changes each time one of the buttons is pressed.

on ↔ off

ON

6. Press the ENT button.

Adjusting the parametric equalizer frequency

1. Press the ▲ / ▼ MODE button.
Press the ◀ or ▶ button until "P.EQ" is displayed.
2. Press the ENT button.
3. Press the ◀ or ▶ button until "FREQ" is displayed.

FREQ

4. Press the ENT button.
5. Use the ◀ or ▶ button to adjust the parametric equalizer frequency.
 - Adjustment Range:
fc = 30 – 160Hz (1/12 oct. step)

34 Hz

6. Press the ENT button.

Adjusting the parametric equalizer width

1. Press the ▲ / ▼ MODE button.
Press the ◀ or ▶ button until "P.EQ" is displayed.
2. Press the ENT button.
3. Press the ◀ or ▶ button until "WidTH" is displayed.

WidTH

4. Press the ENT button.
5. Use the ◀ or ▶ button to adjust the parametric equalizer width.
 - Adjustment Range:
Q = 0.5/1/2/3/4/5

0.5

6. Press the ENT button.

Adjusting the parametric equalizer level

1. Press the ▲ / ▼ MODE button.
Press the ◀ or ▶ button until "P.EQ" is displayed.
2. Press the ENT button.
3. Press the ◀ or ▶ button until "LEVEL" is displayed.

LEVEL

4. Press the ENT button.

ÉGALISATEUR PARAMÉTRIQUE**Activer et désactiver l'égalisateur paramétrique**

1. Appuyez sur la touche ▲ / ▼ MODE.
Appuyez sur la touche ◀ ou ▶ jusqu'à ce que « P.EQ » soit affiché.
2. Appuyez sur la touche ENT.
3. Appuyez sur la touche ◀ ou ▶ jusqu'à ce que « ON.OFF » soit affiché.

ON.OFF

4. Appuyez sur la touche ENT.
5. Appuyez sur la touche ◀ ou ▶ pour activer ou désactiver l'égalisateur paramétrique.
L'affichage change à chaque fois que l'on appuie sur l'une des touches.

on ↔ off

ON

6. Appuyez sur la touche ENT.

Régler la fréquence de l'égalisateur paramétrique

1. Appuyez sur la touche ▲ / ▼ MODE.
Appuyez sur la touche ◀ ou ▶ jusqu'à ce que « P.EQ » soit affiché.
2. Appuyez sur la touche ENT.
3. Appuyez sur la touche ◀ ou ▶ jusqu'à ce que « FREQ » soit affiché.

FREQ

4. Appuyez sur la touche ENT.
5. Appuyez sur la touche ◀ ou ▶ pour régler la fréquence de l'égalisateur paramétrique.
 - Plage de réglage:
fc = 30 – 160Hz (par pas de 1/12 oct.)

34 Hz

6. Appuyez sur la touche ENT.

Régler la largeur de l'égalisateur paramétrique

1. Appuyez sur la touche ▲ / ▼ MODE.
Appuyez sur la touche ◀ ou ▶ jusqu'à ce que « P.EQ » soit affiché.
2. Appuyez sur la touche ENT.
3. Appuyez sur la touche ◀ ou ▶ jusqu'à ce que « WidTH » soit affiché.

WidTH

4. Appuyez sur la touche ENT.
5. Appuyez sur la touche ◀ ou ▶ pour régler la largeur de l'égalisateur paramétrique.
 - Plage de réglage:
Q = 0,5/1/2/3/4/5

0.5

6. Appuyez sur la touche ENT.

Régler le niveau de l'égalisateur paramétrique

1. Appuyez sur la touche ▲ / ▼ MODE.
Appuyez sur la touche ◀ ou ▶ jusqu'à ce que « P.EQ » soit affiché.
2. Appuyez sur la touche ENT.
3. Appuyez sur la touche ◀ ou ▶ jusqu'à ce que « LEVEL » soit affiché.

LEVEL

4. Appuyez sur la touche ENT.

ECUALIZADOR PARAMÉTRICO**Activación y desactivación del ecualizador paramétrico**

1. Pulse el botón ▲ / ▼ MODE.
Pulse el botón ◀ o ▶ hasta que se visualice "P.EQ".
2. Pulse el botón ENT.
3. Pulse el botón ◀ o ▶ hasta que se visualice "ON.OFF".

ON.OFF

4. Pulse el botón ENT.
5. Pulse el botón ◀ o ▶ para activar y desactivar el ecualizador paramétrico.
La visualización cambia cada vez que se pulsa uno de los botones.

on ↔ off

ON

6. Pulse el botón ENT.

Ajuste de la frecuencia del ecualizador paramétrico

1. Pulse el botón ▲ / ▼ MODE.
Pulse el botón ◀ o ▶ hasta que se visualice "P.EQ".
2. Pulse el botón ENT.
3. Pulse el botón ◀ o ▶ hasta que se visualice "FREQ".

FREQ

4. Pulse el botón ENT.
5. Utilice el botón ◀ o ▶ para ajustar la frecuencia del ecualizador paramétrico.
 - Margen de ajuste:
fc = 30 – 160Hz (por pasos de 1/12 oct.)

34 Hz

6. Pulse el botón ENT.

Ajuste de la anchura del ecualizador paramétrico

1. Pulse el botón ▲ / ▼ MODE.
Pulse el botón ◀ o ▶ hasta que se visualice "P.EQ".
2. Pulse el botón ENT.
3. Pulse el botón ◀ o ▶ hasta que se visualice "WidTH".

WidTH

4. Pulse el botón ENT.
5. Utilice el botón ◀ o ▶ para ajustar la anchura del ecualizador paramétrico.
 - Margen de ajuste:
Q = 0,5/1/2/3/4/5

0.5

6. Pulse el botón ENT.

Ajuste del nivel del ecualizador paramétrico

1. Pulse el botón ▲ / ▼ MODE.
Pulse el botón ◀ o ▶ hasta que se visualice "P.EQ".
2. Pulse el botón ENT.
3. Pulse el botón ◀ o ▶ hasta que se visualice "LEVEL".

LEVEL

4. Pulse el botón ENT.

5. Use the ◀ or ▶ button to adjust the parametric equalizer level.
- Adjustment Range:
±12 dB (1 dB step)

-12 dB

6. Press the ENT button.

BASS COMPENSATION MODE**Turning the bass compensation on and off**

1. Press the ▲ / ▼ MODE button.
Press the ◀ or ▶ button until "COMP" is displayed.
2. Press the ENT button.
3. Press the ◀ or ▶ button until "ON.OFF" is displayed.

ON.OFF

4. Press the ENT button.
5. Press the ◀ or ▶ button to turn the bass compensation on or off.
The display changes each time one of the buttons is pressed.

on ↔ off

ON

6. Press the ENT button.

Adjusting the bass compensation mode select

1. Press the ▲ / ▼ MODE button until "COMP" is displayed.
2. Press the ENT button.
3. Press the ◀ or ▶ button until "SEL" is displayed.

SEL

4. Press the ENT button.
5. Use the ◀ or ▶ button to adjust the bass compensation mode select.
 - Adjustment range:
COMP1/COMP2/COMP3

COMP1

6. Press the ENT button.

TIME CORRECTION MODE**Turning the time correction on and off**

1. Press the ▲ / ▼ MODE button.
Press the ◀ or ▶ button until "TCR" is displayed.
2. Press the ENT button.
3. Press the ◀ or ▶ button until "ON.OFF" is displayed.

ON.OFF

4. Press the ENT button.
5. Press the ◀ or ▶ button to turn the time correction on or off.
The display changes each time one of the buttons is pressed.

on ↔ off

ON

6. Press the ENT button.

Adjusting the time correction delay time

1. Press the ▲ / ▼ MODE button.
Press the ◀ or ▶ button until "TCR" is displayed.
2. Press the ENT button.
3. Press the ◀ or ▶ button until "TIME" is displayed.

TIME

4. Press the ENT button.

5. Appuyez sur la touche ◀ ou ▶ pour régler le niveau de l'égalisateur paramétrique.
- Plage de réglage:
±12 dB (par pas de 1 dB)

-12 dB

6. Appuyez sur la touche ENT.

MODE DE COMPENSATION DES GRAVES**Activer et désactiver la compensation des graves**

1. Appuyez sur la touche ▲ / ▼ MODE.
Appuyez sur la touche ◀ ou ▶ jusqu'à ce que « COMP » soit affiché.
2. Appuyez sur la touche ENT.
3. Appuyez sur la touche ◀ ou ▶ jusqu'à ce que « ON.OFF » soit affiché.

ON.OFF

4. Appuyez sur la touche ENT.
5. Appuyez sur la touche ◀ ou ▶ pour activer ou désactiver la compensation des graves.
L'affichage change à chaque fois que l'on appuie sur l'une des touches.

on ↔ off

ON

6. Appuyez sur la touche ENT.

Régler la sélection du mode de compensation des graves

1. Appuyez sur la touche ▲ / ▼ MODE jusqu'à ce que « COMP » soit affiché.
2. Appuyez sur la touche ENT.
3. Appuyez sur la touche ◀ ou ▶ jusqu'à ce que « SEL » soit affiché.
4. Appuyez sur la touche ENT.
5. Utilisez la touche ◀ ou ▶ pour régler la sélection du mode de compensation des graves.
 - Plage de réglage:
COMP1/COMP2/COMP3

SEL

COMP1

6. Appuyez sur la touche ENT.

MODE DE CORRECTION DE L'HEURE**Activer et désactiver la correction de l'heure**

1. Appuyez sur la touche ▲ / ▼ MODE.
Appuyez sur la touche ◀ ou ▶ jusqu'à ce que « TCR » soit affiché.
2. Appuyez sur la touche ENT.
3. Appuyez sur la touche ◀ ou ▶ jusqu'à ce que « ON.OFF » soit affiché.

ON.OFF

4. Appuyez sur la touche ENT.
5. Appuyez sur la touche ◀ ou ▶ pour activer ou désactiver la correction de l'heure.
L'affichage change à chaque fois que l'on appuie sur l'une des touches.

on ↔ off

ON

6. Appuyez sur la touche ENT.

Régler le temps d'attente de correction de l'heure

1. Appuyez sur la touche ▲ / ▼ MODE.
Appuyez sur la touche ◀ ou ▶ jusqu'à ce que « TCR » soit affiché.
2. Appuyez sur la touche ENT.
3. Appuyez sur la touche ◀ ou ▶ jusqu'à ce que « TIME » soit affiché.

TIME

4. Appuyez sur la touche ENT.

5. Utilice el botón ◀ o ▶ para ajustar el nivel del ecualizador paramétrico.
- Margen de ajuste:
±12 dB (por pasos de 1 dB)

-12 dB

6. Pulse el botón ENT.

MODULO DE COMPENSACIÓN DE GRAVES**Activación y desactivación de la compensación de graves**

1. Pulse el botón ▲ / ▼ MODE.
Pulse el botón ◀ o ▶ hasta que se visualice "COMP".
2. Pulse el botón ENT.
3. Pulse el botón ◀ o ▶ hasta que se visualice "ON.OFF".

ON.OFF

4. Pulse el botón ENT.
5. Pulse el botón ◀ o ▶ para activar o desactivar la compensación de graves.
La visualización cambia cada vez que se pulsa uno de los botones.

on ↔ off

ON

6. Pulse el botón ENT.

Ajuste de la selección del modo de compensación de graves

1. Pulse el botón ▲ / ▼ MODE hasta que se visualice "COMP".
2. Pulse el botón ENT.
3. Pulse el botón ◀ o ▶ hasta que se visualice "SEL".
4. Pulse el botón ENT.
5. Utilice el botón ◀ o ▶ para ajustar la selección del modo de compensación de graves.
 - Margen de ajuste:
COMP1/COMP2/COMP3

SEL

COMP1

6. Pulse el botón ENT.

MODULO DE CORRECCIÓN DE TIEMPO**Activación y desactivación de la corrección de tiempo**

1. Pulse el botón ▲ / ▼ MODE.
Pulse el botón ◀ o ▶ hasta que se visualice "TCR".
2. Pulse el botón ENT.
3. Pulse el botón ◀ o ▶ hasta que se visualice "ON.OFF".

ON.OFF

4. Pulse el botón ENT.
5. Pulse el botón ◀ o ▶ para activar o desactivar la corrección de tiempo.
La visualización cambia cada vez que se pulsa uno de los botones.

on ↔ off

ON

6. Pulse el botón ENT.

Ajuste de la corrección del tiempo de retardo

1. Pulse el botón ▲ / ▼ MODE.
Pulse el botón ◀ o ▶ hasta que se visualice "TCR".
2. Pulse el botón ENT.
3. Pulse el botón ◀ o ▶ hasta que se visualice "TIME".

TIME

4. Pulse el botón ENT.

5. Use the ◀ or ▶ button to adjust the time correction delay time.
- Adjustment Range: 0 – 10ms (0.1ms step)

9.9 ms

6. Press the ENT button.

PHASE MODE**Selecting the phase**

1. Press the ▲ / ▼ MODE button.
Press the ◀ or ▶ button until "PHASE" is displayed.
2. Press the ENT button.
3. Press the ◀ or ▶ button until "0/180" is displayed.

0/180

4. Press the ENT button.
5. Use the ◀ and ▶ buttons to select the phase.
The display changes each time one of the buttons is pressed.

0° ↔ 180°

180

6. Press the ENT button.

AMPLIFIER ID MODE**Selecting the amplifier ID**

1. Press the ▲ / ▼ MODE button.
Press the ◀ or ▶ button until "A.SET" is displayed.
2. Press the ENT button.
3. Press the ◀ or ▶ button until "AMPID" is displayed.

AMPID

4. Press the ENT button.
5. Use the ◀ and ▶ buttons to select the amplifier ID.

AMP 2

6. Press the ENT button.

NOTES:

- When using the controller to monitor multiple amplifiers, make sure each amp has its own unique ID.
- The controller's display will flash if there are amps with the same ID. In this case, change the IDs to unique ones.

Turn on delay setting

1. Press the ▲ / ▼ MODE button.
Press the ◀ or ▶ button until "A.SET" is displayed.
2. Press the ENT button.
3. Press the ◀ or ▶ button until "ON.dLY" is displayed.

ON.dLY

4. Press the ENT button.
5. Use the ◀ and ▶ buttons to make the turn on delay setting.
 - Adjustment Range: 0.0 – 2.0s (0.2s step)

0.2

6. Press the ENT button.

5. Appuyez sur la touche ◀ ou ▶ pour régler le temps d'attente de correction de l'heure.
- Plage de réglage: 0 – 10ms (par pas de 0,1ms)

9.9 ms

6. Appuyez sur la touche ENT.

MODE DE PHASE**Sélectionner la phase**

1. Appuyez sur la touche ▲ / ▼ MODE.
Appuyez sur la touche ◀ ou ▶ jusqu'à ce que « PHASE » soit affiché.
2. Appuyez sur la touche ENT.
3. Appuyez sur la touche ◀ ou ▶ jusqu'à ce que « 0/180 » soit affiché.

0/180

4. Appuyez sur la touche ENT.
5. Utilisez les touches ◀ et ▶ pour sélectionner la phase.
L'affichage change à chaque fois que l'on appuie sur l'une des touches.

0° ↔ 180°

180

6. Appuyez sur la touche ENT.

MODE D'ID DE L'AMPLIFICATEUR**Sélectionner l'ID de l'amplificateur**

1. Appuyez sur la touche ▲ / ▼ MODE.
Appuyez sur la touche ◀ ou ▶ jusqu'à ce que « A.SET » soit affiché.
2. Appuyez sur la touche ENT.
3. Appuyez sur la touche ◀ ou ▶ jusqu'à ce que « AMPID » soit affiché.

AMPID

4. Appuyez sur la touche ENT.
5. Utilisez les touches ◀ et ▶ pour sélectionner l'ID de l'amplificateur.

AMP 2

6. Appuyez sur la touche ENT.

REMARQUES:

- En utilisant le contrôleur pour contrôler des amplificateurs multiples, assurez-vous que chaque amplificateur a son propre ID unique.
- L'affichage des contrôleurs clignotera s'il y a des amplificateurs avec le même ID. Dans ce cas-ci, changez les IDs en uniques.

Réglage du temps de retard de la mise en marche

1. Appuyez sur la touche ▲ / ▼ MODE.
Appuyez sur la touche ◀ ou ▶ jusqu'à ce que « A.SET » soit affiché.
2. Appuyez sur la touche ENT.
3. Appuyez sur la touche ◀ ou ▶ jusqu'à ce que « ON.dLY » soit affiché.

ON.dLY

4. Appuyez sur la touche ENT.
5. Utilisez les touches ◀ et ▶ pour effectuer le réglage du temps de retard de la mise en marche.
 - Plage de réglage: 0,0 – 2,0s (par pas de 0,2s)

0.2

6. Appuyez sur la touche ENT.

5. Utilice el botón ◀ o ▶ para ajustar la corrección del tiempo de retardo.
- Margen de ajuste: 0 – 10ms (por pasos de 0,1ms)

9.9 ms

6. Pulse el botón ENT.

MODULO DE FASE**Selección de la fase**

1. Pulse el botón ▲ / ▼ MODE.
Pulse el botón ◀ o ▶ hasta que se visualice "PHASE".
2. Pulse el botón ENT.
3. Pulse el botón ◀ o ▶ hasta que se visualice "0/180".

0/180

4. Pulse el botón ENT.
5. Utilice los botones ◀ y ▶ para seleccionar la fase.
La visualización cambia cada vez que se pulsa uno de los botones.

0° ↔ 180°

180

6. Pulse el botón ENT.

MODULO DE ID DEL AMPLIFICADOR**Selección del ID del amplificador**

1. Pulse el botón ▲ / ▼ MODE.
Pulse el botón ◀ o ▶ hasta que se visualice "A.SET".
2. Pulse el botón ENT.
3. Pulse el botón ◀ o ▶ hasta que se visualice "AMPID".

AMPID

4. Pulse el botón ENT.
5. Utilice los botones ◀ y ▶ para seleccionar el amplificador ID.

AMP 2

6. Pulse el botón ENT.

NOTAS:

- Al usar el controlador para supervisar amplificadores múltiples, cerciórese de que cada amplificador tenga su propio ID único.
- La visualización de los controladores destellará si hay amplificadores con el mismo ID. En este caso, cambie los IDs para que sean únicos.

Ajuste el retraso de la activación

1. Pulse el botón ▲ / ▼ MODE.
Pulse el botón ◀ o ▶ hasta que se visualice "A.SET".
2. Pulse el botón ENT.
3. Pulse el botón ◀ o ▶ hasta que se visualice "ON.dLY".

ON.dLY

4. Pulse el botón ENT.
5. Utilice los botones ◀ y ▶ para realizar el ajuste del retraso de la activación.
 - Margen de ajuste: 0,0 – 2,0s (por pasos de 0,2s)

0.2

6. Pulse el botón ENT.

OUTPUT DISABLE MODE

Turn the output disable mode on only when adjusting the DSP function. Only the power of DSP circuit is ON and in the current saving state. After adjustment, turn the output disable mode off.

Turning the output disable mode on and off

1. Press the ▲ / ▼ MODE button.
Press the ◀ or ▶ button until "DISAB" is displayed.
2. Press the ENT button.
3. Press the ◀ or ▶ button until "ON.OFF" is displayed.

ON.OFF

4. Press the ENT button.
5. Use the ◀ and ▶ buttons to select the output disable mode.
The display changes each time one of the buttons is pressed.

on ↔ off

OFF

6. Press the ENT button.

NOTES:

- The output disable mode setting as performed above remains valid even if you turn the power off and then turn it on again.
- Turn the output disable mode off after adjustment. If the output disable mode is ON, the sound does not come out.

MEMORY MODE**Selecting the memory number**

1. Press the ▲ / ▼ MODE button until "MEMO" is displayed.

MEMO

2. Press the ENT button.
3. Press the ◀ or ▶ button until "1/2" is displayed.
4. Press the ENT button.
5. Press the ◀ or ▶ button to select the memory number.

MEM1 ↔ MEM2

MEM1

6. Press the ENT button.

Selecting the memory write mode

1. Press the ▲ / ▼ MODE button.
Press the ◀ or ▶ button until "MEMO" is displayed.
2. Press the ENT button.
3. Press the ◀ or ▶ button until "SAVE" is displayed.

SAVE

4. Press the ENT button.
5. Use the ◀ and ▶ buttons to select the memory write mode.
The display changes each time one of the buttons is pressed.

YES ↔ NO

YES

6. Press the ENT button.

NOTE:

Only modes INPUT to PHASE can be stored in the memory. A.SET and DISAB cannot be stored in the memory.

MODE DE MISE HORS SERVICE DE LA SORTIE

Activez le mode de mise hors service de la sortie seulement lors du réglage de la fonction DSP. Seulement le circuit DSP est ON (activé) et dans l'état d'économie de courant. Après l'ajustement, arrêtez le mode de mise hors service de la sortie.

Activer et désactiver le mode de mise hors service de la sortie

1. Appuyez sur la touche ▲ / ▼ MODE.
Appuyez sur la touche ◀ ou ▶ jusqu'à ce que « DISAB » soit affiché.
2. Appuyez sur la touche ENT.
3. Appuyez sur la touche ◀ ou ▶ jusqu'à ce que « ON.OFF » soit affiché.

ON.OFF

4. Appuyez sur la touche ENT.
5. Utilisez les touches ◀ et ▶ pour sélectionner le mode de mise hors service de la sortie.
L'affichage change à chaque fois que l'on appuie sur l'une des touches.

on ↔ off

OFF

6. Appuyez sur la touche ENT.

REMARQUES:

- Le réglage du mode de mise hors service de la sortie exécuté au-dessus reste valide même si vous mettez hors-tension, puis sous-tension à nouveau.
- Après le réglage, désactivez le mode de mise hors service de la sortie. Si le mode de mise hors service de la sortie est activé, le bruit ne sortira pas.

MODE DE MEMOIRE**Sélection du numéro de mémoire**

1. Appuyez sur la touche ▲ / ▼ MODE jusqu'à ce que « MEMO » soit affiché.

MEMO

2. Appuyez sur la touche ENT.
3. Appuyez sur la touche ◀ ou ▶ jusqu'à ce que « 1/2 » soit affiché.
4. Appuyez sur la touche ENT.
5. Utilisez la touche ◀ ou ▶ pour sélectionner le numéro de mémoire.

MEM1 ↔ MEM2

MEM1

6. Appuyez sur la touche ENT.

Sélectionner le mode écriture en mémoire

1. Appuyez sur la touche ▲ / ▼ MODE.
Appuyez sur la touche ◀ ou ▶ jusqu'à ce que « MEMO » soit affiché.
2. Appuyez sur la touche ENT.
3. Appuyez sur la touche ◀ ou ▶ jusqu'à ce que « SAVE » soit affiché.

SAVE

4. Appuyez sur la touche ENT.
5. Utilisez les touches ◀ et ▶ pour sélectionner le mode écriture en mémoire.
L'affichage change à chaque fois que l'on appuie sur l'une des touches.

YES ↔ NO

YES

6. Appuyez sur la touche ENT.

REMARQUE:

Seuls les modes d'INPUT à PHASE peuvent être stockés en mémoire. A.SET et DISAB ne peuvent pas être stockés en mémoire.

MODO DE ANULACIÓN DE LA SALIDA

Active el modo de anulación de la salida solamente al ajustar la función DSP. Solamente se activa el circuito DSP y se pone en el estado de ahorro de energía. Después del ajuste, desactive el modo de anulación de la salida.

Activación/desactivación del modo de anulación de la salida

1. Pulse el botón ▲ / ▼ MODE.
Pulse el botón ◀ o ▶ hasta que se visualice "DISAB".
2. Pulse el botón ENT.
3. Pulse el botón ◀ o ▶ hasta que se visualice "ON.OFF".

ON.OFF

4. Pulse el botón ENT.
5. Utilice los botones ◀ y ▶ para seleccionar el modo de anulación de la salida.
La visualización cambia cada vez que se pulsa uno de los botones.

on ↔ off

OFF

6. Pulse el botón ENT.

NOTAS:

- El ajuste del modo de anulación de la salida realizado arriba sigue siendo válido incluso si usted ha apagado y vuelto a encender otra vez.
- Después del ajuste, desactive el modo de anulación de la salida. Si el modo de anulación de la salida está activado, el sonido no saldrá.

MODO DE MEMORIA**Selección del número de memoria**

1. Pulse el botón ▲ / ▼ MODE hasta que se visualice "MEMO".

MEMO

2. Pulse el botón ENT.
3. Pulse el botón ◀ o ▶ hasta que se visualice "1/2".
4. Pulse el botón ENT.
5. Utilice el botón ◀ o ▶ para seleccionar el número de memoria.

MEM1 ↔ MEM2

MEM1

6. Pulse el botón ENT.

Selección del modo de escritura de memoria

1. Pulse el botón ▲ / ▼ MODE.
Pulse el botón ◀ o ▶ hasta que se visualice "MEMO".
2. Pulse el botón ENT.
3. Pulse el botón ◀ o ▶ hasta que se visualice "SAVE".

SAVE

4. Pulse el botón ENT.
5. Utilice los botones ◀ y ▶ para seleccionar el modo de escritura de memoria.
La visualización cambia cada vez que se pulsa uno de los botones.

YES ↔ NO

YES

6. Pulse el botón ENT.

NOTA:

Solo los modos de INPUT a PHASE se pueden almacenar en la memoria. A.SET y DISAB no se pueden almacenar en la memoria.

Selecting the memory read mode

1. Press the ▲ / ▼ MODE button.
Press the ◀ or ▶ button until "MEMO" is displayed.
2. Press the ENT button.
3. Press the ◀ or ▶ button until "LOAD" is displayed.

LOAD

4. Press the ENT button.
5. Use the ◀ and ▶ buttons to select the memory read mode.
The display changes each time one of the buttons is pressed.

YES ↔ NO

NO

6. Press the ENT button.

NOTE:

The above-mentioned operation is performed when executing what is stored in the memory.

Sélectionner le mode lecture mémoire

1. Appuyez sur la touche ▲ / ▼ MODE.
Appuyez sur la touche ◀ ou ▶ jusqu'à ce que « MEMO » soit affiché.
2. Appuyez sur la touche ENT.
3. Appuyez sur la touche ◀ ou ▶ jusqu'à ce que « LOAD » soit affiché.

LOAD

4. Appuyez sur la touche ENT.
5. Utilisez les touches ◀ et ▶ pour sélectionner le mode lecture mémoire.
L'affichage change à chaque fois que l'on appuie sur l'une des touches.

YES ↔ NO

NO

6. Appuyez sur la touche ENT.

REMARQUE:

L'opération mentionnée ci-dessus est effectuée en exécutant ce qui est stocké dans la mémoire.

Selección del modo de lectura de memoria

1. Pulse el botón ▲ / ▼ MODE.
Pulse el botón ◀ o ▶ hasta que se visualice "MEMO".
2. Pulse el botón ENT.
3. Pulse el botón ◀ o ▶ hasta que se visualice "LOAD".

LOAD

4. Pulse el botón ENT.
5. Utilice los botones ◀ y ▶ para seleccionar el modo de lectura de memoria.
La visualización cambia cada vez que se pulsa uno de los botones.

YES ↔ NO

NO

6. Pulse el botón ENT.

NOTA:

Se realiza la operación antedicha al ejecutarse lo que se ha almacenado en la memoria.

IN CASE OF DIFFICULTY

If you encounter a problem, please review the items in the following checklist. This guide will help you isolate the problem if the unit is at fault. Otherwise, make sure the rest of your system is properly connected or consult your authorized Alpine dealer.

- **Volume is low.**
 - Input level from the head unit with which the amplifier is being used is low.
 - Increase the volume on the head unit to the point at which the amplifier's display flashes.
- **No sound is produced.**
 - The output disable mode is turned on.
 - Refer to the instructions at "Output Disable Mode" to turn the output disable mode off.

Indication	Cause and Solution
HOT	<ul style="list-style-type: none"> • The protection circuit is activated due to high temperature. The amplifier output becomes disabled. • The indicator will disappear when the temperature returns to within operation range.
TEMP	<ul style="list-style-type: none"> • If the display reads as shown at the left when the DISP button is pressed, the amplifier has been shutdown due to excessive heat. The amplifier is automatically reset. • The indicator will disappear when the temperature returns to within operation range. The amplifier is automatically reset.
VOLT	<ul style="list-style-type: none"> • If the display reads as shown at the left when the DISP button is pressed, the amplifier has been shutdown due to excessive voltage. • Lower the voltage to an appropriate level so that the display shown at the left turns off. The amplifier is automatically reset.
CURR	<ul style="list-style-type: none"> • The amplifier has been shutdown due to excessive current. • Find and eliminate the cause of the excessive current, then turn the power off then back on from the remote control unit.

EN CAS DE PROBLEME

En cas de problème, consultez la liste de vérifications suivantes. Ce guide devrait vous aider à résoudre tout problème provenant de l'appareil. Sinon, vérifiez les connexions du reste du système ou consultez un revendeur Alpine autorisé.

- **Le volume est faible.**
 - Le niveau d'entrée depuis l'unité principale avec laquelle l'amplificateur est utilisé est faible.
 - Augmentez le volume sur l'unité de tête jusqu'au niveau où l'affichage de l'amplificateur clignote.
- **Aucun son n'est produit**
 - Le mode de mise hors service de la sortie est activé.
 - Veuillez vous reporter aux instructions du chapitre « Mode de mise hors service de la sortie » pour désactiver le mode de mise hors service de la sortie.

Indication	Cause et remède
HOT	<ul style="list-style-type: none"> • Le circuit de protection est activé dû à la haute température. La sortie d'amplificateur devient hors service. • L'indication disparaît quand la température revient dans la plage de fonctionnement.
TEMP	<ul style="list-style-type: none"> • Si l'affichage est tel qu'il est représenté à gauche lorsque l'on a appuyé sur la touche DISP, l'amplificateur a été éteint à cause d'une chaleur excessive. L'amplificateur est réinitialisé automatiquement. • L'indication disparaît quand la température revient dans la plage de fonctionnement. L'amplificateur est réinitialisé automatiquement.
VOLT	<ul style="list-style-type: none"> • Si l'affichage est tel qu'il est représenté à gauche lorsque l'on a appuyé sur la touche DISP, l'amplificateur a été éteint à cause d'une tension excessive. • Diminuer la tension jusqu'à un niveau approprié de sorte que l'affichage montré à gauche s'éteigne. L'amplificateur est réinitialisé automatiquement.
CURR	<ul style="list-style-type: none"> • L'amplificateur a été éteint à cause d'une intensité excessive. • Trouvez et éliminez la cause de l'intensité excessive puis éteignez l'appareil et rallumez-le depuis la télécommande.

EN CASO DE DIFICULTAD

Cuando se presente algún problema, consulte los ítemes de la lista de comprobaciones siguiente. Esta lista le ayudará a resolver los problemas de su unidad. Si el problema persiste, compruebe si el resto de su sistema está adecuadamente conectado o consulte a un proveedor autorizado por Alpine.

- **El volumen está bajo.**
 - El nivel de entrada, desde la unidad principal, con la que se está utilizando el amplificador es bajo.
 - Aumente el volumen en la unidad principal hasta el punto en que la pantalla del amplificador parpadee.
- **No se emite ningún sonido**
 - El modo de anulación de la salida está activado.
 - Remítase a las instrucciones en "Modo de anulación de la salida" para desactivar el modo de anulación de la salida.

Indicación	Causa y solución
HOT	<ul style="list-style-type: none"> • El circuito de protección es activado debido a la temperatura alta. La salida del amplificador deviene anulada. • El indicador desaparecerá cuando la temperatura vuelva a la gama de operación.
TEMP	<ul style="list-style-type: none"> • Si la visualización aparece como se muestra a la izquierda cuando se pulsa el botón DISP, el amplificador ha sido apagado debido a exceso de calor. El amplificador se reajusta automáticamente. • El indicador desaparecerá cuando la temperatura vuelva a la gama de operación. El amplificador se reajusta automáticamente.
VOLT	<ul style="list-style-type: none"> • Si la visualización aparece como se muestra a la izquierda cuando se pulsa el botón DISP, el amplificador ha sido apagado debido a exceso de voltaje. • Bajar el voltaje a un nivel apropiado de forma que la pantalla de visualización que se muestra a la izquierda se apague. El amplificador se reajusta automáticamente.
CURR	<ul style="list-style-type: none"> • El amplificador ha sido apagado debido a exceso de corriente. • Encontrar y eliminar la causa del exceso de corriente, luego desactive y vuelva a activar la alimentación desde la unidad de mando a distancia.

SYSTEMS/SYSTEMES/SISTEMAS

● Single-Speaker System/Système à un seul haut-parleur/Sistema de un sólo altavoz

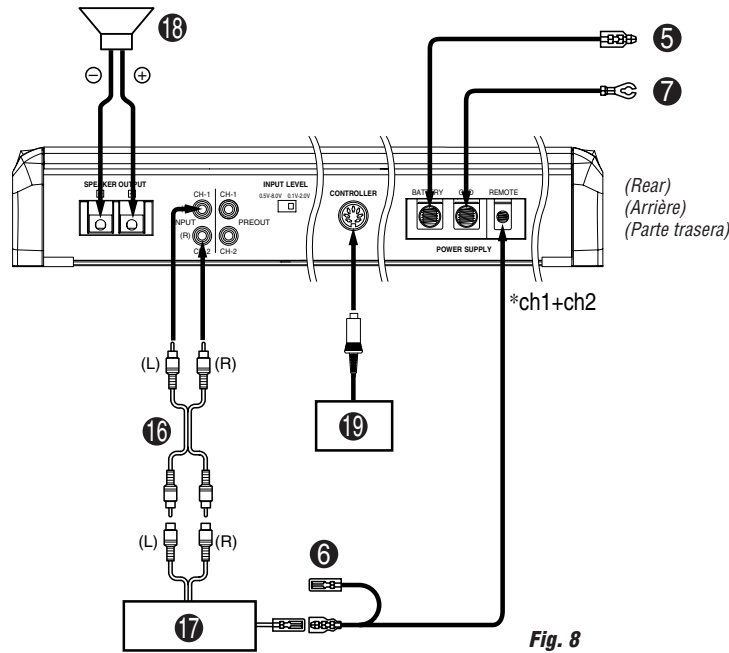

Fig. 8

● Parallel-Speaker System/Système à haut-parleur parallèle/Sistema de altavoz paralelo

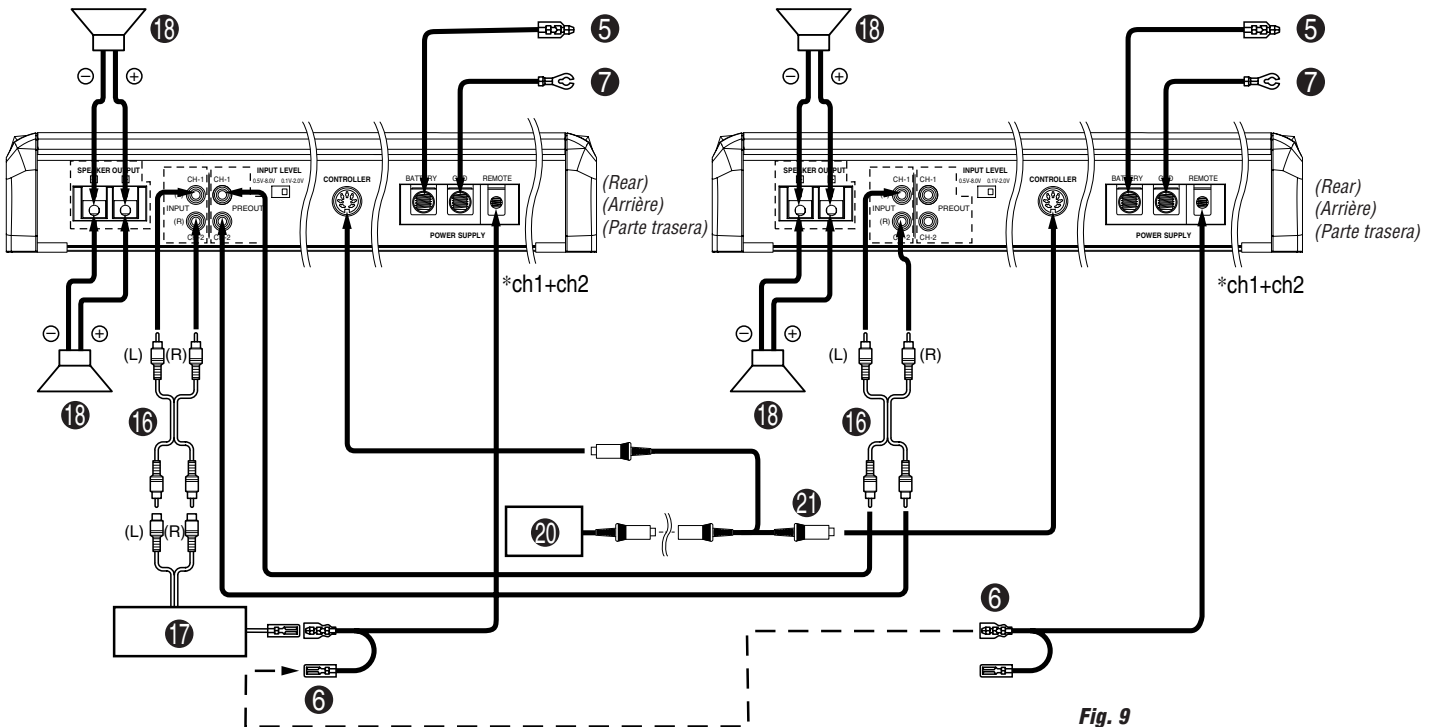

Fig. 9

[English]

- 16 RCA Extension Cable (Sold Separately)
- 17 Head Unit etc.
- 18 Subwoofer
- 19 Bass Control Knob (Sold separately, see page 6)
* Parallel connection usage of "Bass control knob" is impossible.
- 20 Remote Controller (Sold separately, see page 6)
- 21 Y-Cable (Sold separately)

[Français]

- 16 Câble de rallonge RCA (vendu séparément)
- 17 Unité principale, etc.
- 18 Haut-parleur de sous-graves
- 19 Bouton de commande des graves (vendu séparément, voir la page 6)
* L'utilisation de la connexion parallèle du bouton de commande des graves est impossible.
- 20 Télécommande (vendue séparément, voir la page 6)
- 21 Câble Y (vendu séparément)

[Español]

- 16 Cable de extensión RCA (vendido separadamente)
- 17 Unidad principal, etc.
- 18 Altavoz de frecuencias ultrabajas
- 19 Botón de control de graves (vendido separadamente, véase la página 6)
* El uso de la conexión paralela del botón de control de graves es imposible.
- 20 Control remoto (vendido separadamente, véase la página 6)
- 21 Cable Y (vendido separadamente)

● Amplifier LINK System/Système de LIEN d'amplificateur/Sistema de ACOPLAMIENTO de amplificador

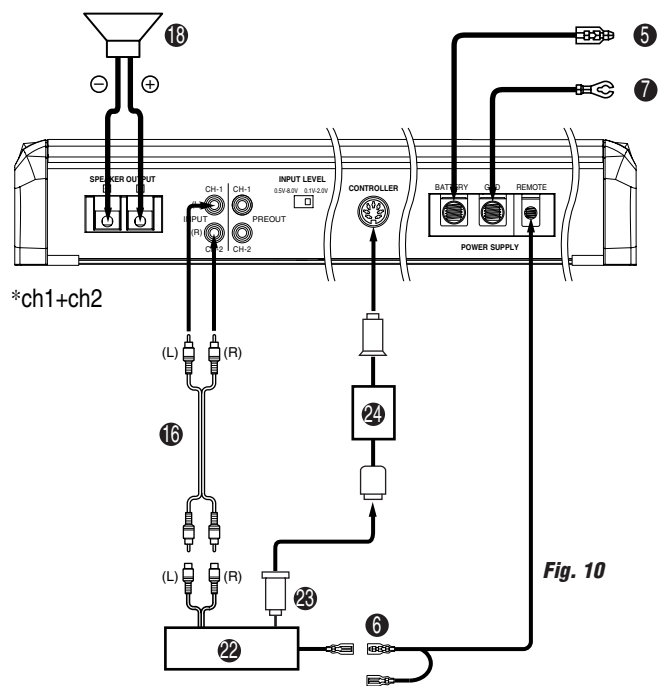

[English]

- 22 Amplifier LINK compatible head unit
- 23 Amplifier LINK Connector
- 24 Amplifier LINK box (KCE-510M, Sold Separately)

[Français]

- 22 Unité principale compatible de LIEN d'amplificateur
- 23 Connecteur de LIEN d'amplificateur
- 24 Boîte de LIEN d'amplificateur (KCE-510M, vendue séparément)

[Español]

- 22 Unidad principal compatible de ACOPLAMIENTO de amplificador
- 23 Conector de ACOPLAMIENTO de amplificador
- 24 Caja de ACOPLAMIENTO del amplificador (KCE-510M, vendida separadamente)

SPECIFICATIONS

Power Output: RMS Continuous Power (at 14.4V, 20Hz to 200Hz)	
Per channel into 4 ohms ($\leq 1\%$ THD+N)	500Wx1
Per channel into 2 ohms ($\leq 1\%$ THD+N)	1,000Wx1
Power Output: RMS Continuous Power (at 12.0V, 20Hz to 200Hz)	
Per channel into 4 ohms ($\leq 1\%$ THD+N)	350Wx1
Per channel into 2 ohms ($\leq 1\%$ THD+N)	700Wx1
Frequency Response	20 Hz to 200 Hz
Signal-to-Noise Ratio	
(Reference: 1watt into 4ohms)	60 dBA
Input Sensitivity (for rated power output)	0.125V to 8.0V
Input Impedance	Line in: 10k ohms<
Speaker Impedance	4 or 2 ohms<
Low Pass Filter	30 Hz to 200 Hz (1/12 oct. Step)
Subsonic Filter	15 Hz to 50Hz, 5Hz Step
Parametric EQ	F: 30 Hz to 160Hz, 1/12 oct. step Width (Q): 0.5/1/2/3/4/5 L: ± 12 dB, 1dB Step
Time Correction	0 – 10mSec, 0.1mSec Step
Phase	0°/180°
Power Requirement	11 – 16V DC Negative Ground
Dimensions (W x H x D)	583mm x 65mm x 270mm
Weight	7.02 kg (15 lbs. 7 oz)

NOTE:

For product improvement, specifications and design are subject to change without notice.

SPECIFICATIONS

Sortie de puissance: Puissance continue RMS (à 14,4V, 20Hz à 200Hz)	
Par canal à 4 ohms ($\leq 1\%$ DHT+N)	500Wx1
Par canal à 2 ohms ($\leq 1\%$ DHT+N)	1.000Wx1
Sortie de puissance: Puissance continue RMS (à 12,0V, 20Hz à 200Hz)	
Par canal à 4 ohms ($\leq 1\%$ DHT+N)	350Wx1
Par canal à 2 ohms ($\leq 1\%$ DHT+N)	700Wx1
Réponse de fréquence	20Hz à 200Hz
Rapport signal/bruit	
(Référence: 1 watt à 4 ohms)	60 dBA
Sensibilité d'entrée (pour la sortie de puissance nominale)	0,125V à 8,0V
Impédance d'entrée	Entrée de ligne: 10k ohms<
Impédance de haut-parleur	4 ou 2 ohms
Filtre passe-bas	30 Hz à 200 Hz (par pas de 1/12 oct.)
Filtre subsonique	15Hz à 50Hz, par pas de 5Hz
Egaliseur paramétrique	F: 30 Hz à 160Hz, par pas de 1/12 oct. Largeur (Q): 0,5/1/2/3/4/5 L: ± 12 dB, par pas de 1dB
Correction de temps	0 – 10mSec, par pas de 0,1mSec
Phase	0°/180°
Alimentation nécessaire	11 – 16V CC à la terre négative
Dimensions (L x H x P)	583mm x 65mm x 270mm
Poids	7,02 kg (15 li., 7 on.)

REMARQUE:

Afin d'améliorer ce produit, les spécifications et la conception sont sujettes à des modifications sans préavis.

ESPECIFICACIONES

Salida de potencia: Potencia continua RMS (a 14,4V, de 20Hz a 200Hz)	
Por canal en 4 ohmios ($\leq 1\%$ DAT+N)	500Wx1
Por canal en 2 ohmios ($\leq 1\%$ DAT+N)	1.000Wx1
Salida de potencia: Potencia continua RMS (a 12,0V, de 20Hz a 200Hz)	
Por canal en 4 ohmios ($\leq 1\%$ DAT+N)	350Wx1
Por canal en 2 ohmios ($\leq 1\%$ DAT+N)	700Wx1
Respuesta de frecuencia	20Hz a 200Hz
Relación señal/ruido	
(Referencia: 1 vatio en 4 ohmios)	60 dBA
Sensibilidad de entrada (para salida de potencia nominal)	0,125V a 8,0V
Impedancia de entrada	Entrada de línea: 10k ohmios<
Impedancia de altavoz	4 o 2 ohmios
Filtro paso-bajo	30Hz a 200Hz (por pasos de 1/12 oct.)
Filtro subsónico	15Hz a 50Hz, por pasos de 5Hz
Ecuadorizador paramétrico	F: 30Hz a 160Hz, por pasos de 1/12 oct. Anchura (Q): 0,5/1/2/3/4/5 L: ± 12 dB, por pasos de 1dB
Corrección de tiempo	0 – 10mSeg, por pasos de 0,1mSeg
Fase	0°/180°
Requisito de potencia	11 – 16V CC con conexión negativa a tierra
Dimensiones (An. x Al. x Pr.)	583mm x 65mm x 270mm
Peso	7,02 kg

NOTA:

Con el propósito de introducir mejoras, las especificaciones y el diseño del producto están sujetos a cambios sin previo aviso.

English

SERVICE CARE

IMPORTANT NOTICE

This Amplifier has been type tested and found to comply with the limits for a Class B computing device in accordance with the specifications in Subpart J of Part 15 of FCC Rules. This equipment generates and uses radio frequency energy, and it must be installed and used properly in accordance with the manufacturer's instructions.

SERIAL NUMBER: _____
INSTALLATION DATE: _____
INSTALLATION TECHNICIAN: _____
PLACE OF PURCHASE: _____

IMPORTANT

Please record the serial number of your unit in the space provided here and keep it as a permanent record. The serial number plate is located on the rear of the unit.

Français

SOINS PRATIQUES

AVIS IMPORTANT

Cet amplificateur a été testé et est conforme aux limites des dispositifs informatiques de catégorie B, conformément aux règlements du FCC, section 15, sous-section J. Ce matériel produit et utilise des hautes fréquences radio et doit être installé et utilisé conformément aux directives du fabricant.

NUMERO DE SERIE: _____
DATE D'INSTALLATION: _____
INSTALLATEUR: _____
LIEU D'ACHAT: _____

IMPORTANT

Enregistrer le numéro de série de l'appareil dans l'espace prévu ici et le conserver en permanence. La plaque de numéro de série est située à l'arrière de l'appareil.

Español

CUIDADOS PRÁCTICOS

AVISO IMPORTANTE

Este amplificador ha sido probado y es conforme con los límites de los dispositivos informáticos de categoría B, según la regulación de FCC, sección 15, subsección J. Este equipo produce y utiliza altas frecuencias radio y debe ser instalado y utilizado según las instrucciones del fabricante.

NÚMERO DE SERIE: _____
FECHA DE INSTALACIÓN: _____
TÉCNICO: _____
LUGAR DE ADQUISICIÓN: _____

IMPORTANTE

Anote el número de serie de su unidad en el espacio proporcionado aquí, y consérvelo como un registro permanente. La placa con el número de serie está ubicada en la parte posterior de la unidad.

ALPINE®

ALPINE ELECTRONICS MARKETING, INC.
1-1-8 Nishi Gotanda,
Shinagawa-ku, Tokyo 141-0031, Japan
Phone 03-5496-8231

ALPINE ELECTRONICS OF AMERICA, INC.
19145 Gramercy Place, Torrance,
California 90501, U.S.A.
Phone 1-800-ALPINE-1 (1-800-257-4631)

ALPINE ELECTRONICS OF CANADA, INC.
7300 Warden Ave., Suite 203, Markham,
Ontario L3R 9Z6, Canada
Phone 1-800-ALPINE-1 (1-800-257-4631)

Kukje Printing Co., Ltd
127-2 Gamjeon-dong
Sasang-gu
Busan Korea

ALPINE ELECTRONICS OF AUSTRALIA PTY. LTD.
6-8 Fiveways Boulevard Keysborough,
Victoria 3173, Australia
Phone 03-9769-0000

ALPINE ELECTRONICS GmbH
Frankfurter Ring 117, 80807 München,
Germany
Phone 089-32 42 640

ALPINE ELECTRONICS OF U.K. LTD.
Alpine House
Fletchamstead Highway,
Coventry CV4 9TW, U.K.
Phone 0870-33 33 763

ALPINE ELECTRONICS FRANCE S.A.R.L.
(RCS PONTOISE B 338 101 280)
98, Rue de la Belle Etoile, Z.I. Paris
Nord II, B.P. 50016, 95945 Roissy
Charles de Gaulle Cedex, France
Phone 01-48638989

ALPINE ITALIA S.p.A.
Viale C. Colombo 8, 20090 Trezzano
Sul Naviglio (MI), Italy
Phone 02-484781

ALPINE ELECTRONICS DE ESPAÑA, S.A.
Portal de Gamarra 36, Pabellón, 32
01013 Vitoria (Alava) - APDO 133, Spain
Phone 945-283588

Designed by ALPINE Japan
Printed in Korea (S)
68-00493Z18-A