



PDX-1.1000

MONO POWER AMPLIFIER

- OWNER'S MANUAL**
Please read this manual to maximize your enjoyment of the outstanding performance and feature capabilities of the equipment, then retain the manual for future reference.
- MODE D'EMPLOI**
Veuillez lire ce mode d'emploi pour tirer pleinement profit des excellentes performances et fonctions de cet appareil, et conservez-le pour toute référence future.
- MANUAL DE OPERACION**
Lea este manual, por favor, para disfrutar al máximo de las excepcionales prestaciones y posibilidades funcionales que ofrece el equipo, luego guarde el manual para usarlo como referencia en el futuro.

ENGLISH

Introduction:
Please read this OWNER'S MANUAL thoroughly to familiarize yourself with each control and function. We at ALPINE hope that your new PDX-1.1000 will give you many years of listening enjoyment.
In case of problems when installing your PDX-1.1000, please contact your authorized ALPINE dealer.
CAUTION: These controls are for tuning your system. Please consult your authorized Dealer for adjustment.

	WARNING	This symbol means important instructions. Failure to heed them can result in serious injury or death.
	CAUTION	This symbol means important instructions. Failure to heed them can result in injury or property damages.

WARNING

- DO NOT OPERATE ANY FUNCTION THAT TAKES YOUR ATTENTION AWAY FROM SAFELY DRIVING YOUR VEHICLE.** Any function that requires your prolonged attention should only be performed after coming to a complete stop. Always stop the vehicle in a safe location before performing these functions. Failure to do so may result in an accident.
- KEEP THE VOLUME AT A LEVEL WHERE YOU CAN STILL HEAR OUTSIDE NOISE WHILE DRIVING.** Failure to do so may result in an accident.
- DO NOT DISASSEMBLE OR ALTER.** Doing so may result in an accident, fire or electric shock.
- USE THIS PRODUCT FOR MOBILE 12V APPLICATIONS.** Use for other than its designed application may result in fire, electric shock or other injury.
- USE THE CORRECT AMPERE RATING WHEN REPLACING FUSES.** Failure to do so may result in fire or electric shock.
- DO NOT BLOCK VENTS OR RADIATOR PANELS.** Doing so may cause heat to build up inside and may result in fire.
- MAKE THE CORRECT CONNECTIONS.** Failure to make the proper connections may result in fire or product damage.
- USE ONLY IN CARS WITH A 12 VOLT NEGATIVE GROUND.** (Check with your dealer if you are not sure.) Failure to do so may result in fire, etc.
- BEFORE WIRING, DISCONNECT THE CABLE FROM THE NEGATIVE BATTERY TERMINAL.** Failure to do so may result in electric shock or injury due to electrical shorts.
- DO NOT ALLOW CABLES TO BECOME ENTANGLED IN SURROUNDING OBJECTS.** Arrange wiring and cables in compliance with the manual to prevent obstructions when driving. Cables or wiring that obstruct or hang up on places such as the steering wheel, gear lever, brake pedals, etc. can be extremely hazardous.
- DO NOT SPICE INTO ELECTRICAL CABLES.** Never cut away cable insulation to supply power to other equipment. Doing so will exceed the current carrying capacity of the wire and result in fire or electric shock.
- DO NOT DAMAGE PIPE OR WIRING WHEN DRILLING HOLES.** When drilling holes in the chassis for installation, take precautions so as not to contact, damage or obstruct pipes, fuel lines, tanks or electrical wiring. Failure to take such precautions may result in fire.
- DO NOT USE BOLTS OR NUTS IN THE BRAKE OR STEERING SYSTEMS TO MAKE GROUND CONNECTIONS.** Bolts or nuts used for the brake or steering systems (or any other safety-related system), or tanks should NEVER be used for installations or ground connections. Using such parts could disable control of the vehicle and cause fire etc.
- KEEP SMALL OBJECTS SUCH AS BOLTS OR SCREWS OUT OF THE REACH OF CHILDREN.** Swallowing them may result in serious injury. If swallowed, consult a physician immediately.

CAUTION

- HALT USE IMMEDIATELY IF A PROBLEM APPEARS.** Failure to do so may cause personal injury or damage to the product. Return it to your authorized Alpine dealer or the nearest Alpine Service Center for repairing.
- HAVE THE WIRING AND INSTALLATION DONE BY EXPERTS.** The wiring and installation of this unit requires special technical skill and experience. To ensure safety, always contact the dealer where you purchased this product to have the work done.
- USE SPECIFIED ACCESSORY PARTS AND INSTALL THEM SECURELY.** Be sure to use only the specified accessory parts. Use of other than designated parts may damage this unit internally or may not securely install the unit in place. This may cause parts to become loose resulting in hazards or product failure.
- ARRANGE THE WIRING SO IT IS NOT CRIMPED OR PINCHED BY A SHARP METAL EDGE.** Route the cables and wiring away from moving parts (like the seat rails) or sharp or pointed edges. This will prevent crimping and damage to the wiring. If wiring passes through a hole in metal, use a rubber grommet to prevent the wire's insulation from being cut by the metal edge of the hole.
- DO NOT INSTALL IN LOCATIONS WITH HIGH MOISTURE OR DUST.** Avoid installing the unit in locations with high incidence of moisture or dust. Moisture or dust that penetrates into this unit may result in product failure.

SERVICE CARE

◆ IMPORTANT NOTICE
This Amplifier has been type tested and found to comply with the limits for a Class B computing device in accordance with the specifications in Subpart J of Part 15 of FCC Rules. This equipment generates and uses radio frequency energy, and it must be installed and used properly in accordance with the manufacturer's instructions.

SERIAL NUMBER:	_____
INSTALLATION DATE:	_____
INSTALLATION TECHNICIAN:	_____
PLACE OF PURCHASE:	_____

◆ IMPORTANT
Please record the serial number of your unit in the space provided here and keep it as a permanent record. The serial number plate is located on the rear of the unit.

SPECIFICATIONS

RMS Continuous Power (at 14.4V , 20 - 200 Hz)	1000W x 1
• Per channel into 4 ohms (≤1%THD+N)	1000W x 1
• Per channel into 2 ohms (≤1%THD+N)	1100BA
S/N Ratio (IHF A Weighted , Reference: rated power into 4 ohms)	80dB
CEA2006 S/N Ratio (IHF A Weighted , Reference: 1W into 4 ohms)	10k ohms
Input Impedance	20 - 200Hz
Frequency Response (200Hz / -3dB)	50 - 200Hz (-24dB / oct)
Crossover Frequency (Variable , L . P.F Only , 1/2 ch)	0.1 - 8.0V with Input Level
Input Sensitivity (V / at 10k ohms)	257mm (10-1/8")
Dimensions	• Width
	• Height
	• Depth
Weight	3.41kg

NOTE:
For product improvement, specifications and design are subject to change without notice.

ACCESSORIES

- Self-Tapping Screw (M4 x 40) 4
- Machine Screw (M2.6 x 14) 8
- Machine Screw (M4 x 36) 4
- Joint Cap 4
- Speaker Plug 2
- Hexagonal Wrench 1 SET

INSTALLATION (Fig. 1 - Fig. 4)

With this series of amplifiers, up to three units can be stacked together in a typical installation. Depending on the number of units you wish to install, refer to instructions A to C below.

CAUTION

- ◆ Caution on connection terminals/parts**
- Do not allow other objects (particularly electrically conductive) to get too close or in contact with any of the unit's terminals/parts (power supply, fuse, speaker output terminal, RCA connector, etc.). Doing so may result in short circuit or accident.

Note:
Stack installation should always be parallel to the vehicle floor – do not install at an incline, such as leaning against a vertical surface, as this will invalidate your warranty.

Preparation for installation

1. Using the amplifier as a template, mark the four screw locations.
2. Make sure there are no objects behind the surface that may become damaged during drilling.
3. Drill the screw holes.
4. Position the PDX-1.1000 over the screw holes, and secure with four self-tapping screws.

NOTE:
To securely connect the ground lead, use an already installed screw on the metal part of the vehicle (marked ★). Be sure this is a good ground by checking continuity to the battery (–) terminal. As much as possible connect all equipment to the same ground point. These procedures will help eliminate noise.

A. Single unit installation

1. Position the unit over the screw holes you prepared earlier.
2. Remove the four corner top caps on top using the hexagon wrench (large, supplied). Refer to fig. 1.
3. Fasten the unit down with the four self-tapping screws (M4 x 40, supplied). Refer to fig. 2.
4. Re-attach the four top caps securely using the hexagon wrench.

B. Stack installation of two units

1. Firstly, securely install one unit, as described in steps 1-3 of A above.
2. Attach the four joint caps in the four corners of the first unit with 2 machine screws (M2.6 x 14, supplied) per each cap. Refer to fig. 3.
3. Stack the second unit on top of the installed unit, aligning the second unit's feet with the joint caps of the first unit.
4. Remove the four corner top caps of the second unit using the hexagon wrench (large, supplied).
5. Insert the four machine screws (M4 x 36, supplied) through the top of the second unit into the four joint caps of the lower unit to connect them together. Refer to fig. 4.
6. Re-attach the four top caps to the second unit using the hexagon wrench (big, supplied).

C. Stack installation of three units

1. Firstly, securely install the first two units firmly as described in steps 1 to 5 of B above.
2. Next, install the third unit as described for the second unit in B above. With this, stack installation of the 3 units is completed.

FRANÇAIS

Introduction:
Prière de lire attentivement ce MODE D'EMPLOI pour se familiariser avec chaque commande et fonction. Chez Alpine, nous espérons que le nouveau PDX-1.1000 donnera de nombreuses années de plaisir d'écoute.
En cas de problèmes lors de l'installation du PDX-1.1000, prière de contacter le revendeur agréé d'ALPINE.
PRECAUTION: Ces commandes sont utilisées pour la syntonisation du système. Prière de contacter le revendeur agréé pour le réglage.

	AVERTISSEMENT	Ce symbole désigne des instructions importantes. Le non-respect de ces instructions peut entraîner de graves blessures, voire la mort.
	ATTENTION	Ce symbole désigne des instructions importantes. Le non-respect de ces instructions peut entraîner des blessures ou des dommages matériels.

AVERTISSEMENT

- N'ACTIVER AUCUNE FONCTION SUSCEPTIBLE DE DETOURNER VOTRE ATTENTION DE LA CONDUITE DU VEHICULE.** Les fonctions requérant une attention prolongée ne doivent être exploitées qu'à l'arrêt complet du véhicule. Toujours arrêter le véhicule à un endroit sûr avant d'activer ces fonctions. Il y a risque de provoquer un accident.
- GARDER LE VOLUME A FAIBLE NIVEAU DE MANIERE A POUVOIR ENTENDRE LES BRUITS EXTERIEURS PENDANT LA CONDUITE.** Il y a risque d'accident.
- NE PAS DESASSEMBLER NI MODIFIER L'APPAREIL.** Il y a risque d'accident, d'incendie ou de choc électrique.
- UTILISER CET APPAREIL POUR DES APPLICATIONS MOBILES DE 12 V.** Toute utilisation autre que l'application désignée comporte un risque d'incendie, de choc électrique ou de blessure.
- UTILISER DES FUSIBLES DE L'AMPERAGE APPROPRIE.** Il y a risque d'incendie ou de décharge électrique.
- NE PAS OBSTRUER LES SORTIES D'AIR NI LES PANNEAUX DU RADIATEUR.** Une surchauffe interne peut se produire et provoquer un incendie.
- EFFECTUER CORRECTEMENT LES CONNEXIONS.** Il y a risque de blessures ou de dommages à l'appareil.
- A UTILISER UNIQUEMENT SUR DES VOITURES A MASSE NEGATIVE DE 12 VOLTS.** (Vérifiez auprès de votre concessionnaire si vous n'en êtes pas certain.) Il y a risque d'incendie, etc.
- AVANT TOUTE CONNEXION, DEBRANCHER LE CABLE DE LA BORNE NEGATIVE DE LA BATTERIE.** Il y a risque de choc électrique ou de blessure par courts-circuits.
- NE PAS COINCER LES CABLES AVEC DES OBJETS VOISINS.** Positionner les câbles conformément au manuel de manière à éviter toute obstruction en cours de conduite. Les câbles qui obstruent ou dépassent à des endroits tels que le volant, le levier de changement de vitesses, la pédale de frein, etc., peuvent s'avérer extrêmement dangereux.
- NE PAS DENUDER LES CABLES ELECTRIQUES.** Ne jamais enlever la gaine isolante pour alimenter un autre appareil. Il y a risque de dépassement de la capacité de courant et, partant, d'incendie ou de choc électrique.
- NE PAS ENDOMMAGER DE CONDUITES NI DE CABLES LORS DU FORAGE DES TROUS.** Lors du forage de trous dans le châssis en vue de l'installation, veiller à ne pas entrer en contact, endommager ni obstruer de conduites, de tuyaux à carburant ou de fils électriques. Le non-respect de cette précaution peut entraîner un incendie.
- NE PAS UTILISER DES ECROUS NI DES BOULONS DU CIRCUIT DE FREINAGE OU DE DIRECTION POUR LES CONNEXIONS DE MASSE.** Les boulons et les écrous utilisés pour les circuits de freinage et de direction (ou de tout autre système de sécurité) ou les réservoirs ne peuvent JAMAIS être utilisés pour l'installation ou la liaison à la masse. L'utilisation de ces organes peut désactiver le système de contrôle du véhicule et causer un incendie, etc.
- GARDER LES PETITS OBJETS COMME LES BOULONS OU LES VIS HORS DE PORTEE DES ENFANTS.** L'ingestion de tels objets peut entraîner de graves blessures. En cas d'ingestion, consulter immédiatement un médecin.

ATTENTION

- INTERROMPRE TOUTE UTILISATION EN CAS DE PROBLEME.** Le non-respect de cette précaution peut entraîner des blessures ou endommager l'appareil. Retourner l'appareil auprès du distributeur Alpine agréé ou un centre de service après-vente Alpine en vue de la réparation.
- FAIRE INSTALLER LE CABLAGE ET L'APPAREIL PAR DES EXPERTS.** Le câblage et l'installation de cet appareil requiert des compétences techniques et de l'expérience. Pour garantir la sécurité, faire procéder à l'installation de cet appareil par le distributeur qui vous l'a vendu.
- UTILISER LES ACCESSOIRES SPECIFICS ET LES INSTALLER CORRECTEMENT.** Utiliser uniquement les accessoires spécifiques. Utilisation d'autres composants que les composants spécifiés peut causer des dommages internes à cet appareil ou son installation risque de ne pas être effectuée correctement. Les pièces utilisées risquent de se desserrer et de provoquer des dommages ou une détérioration de l'appareil.
- FAIRE CHEMINER LE CABLAGE DE MANIERE A NE PAS LE COINCER CONTRE UNE ARETE METALLIQUE.** Faire cheminer les câbles à l'écart des pièces mobiles (comme les rails d'un siège) et des arêtes acérées ou pointues. Cela évitera ainsi de coincer et d'endommager les câbles. Si un câble passe dans un orifice métallique, utiliser un passe-clousoin en caoutchouc pour éviter que la gaine isolante du câble ne soit endommagée par le rebord métallique de l'orifice.
- NE PAS INSTALLER A DES ENDOITRS TRES HUMIDES OU POUSSIEREUX.** Eviter d'installer l'appareil à des endroits soumis à une forte humidité ou à de la poussière en excès. La pénétration d'humidité ou de poussière à l'intérieur de cet appareil risque de provoquer une détérioration.

SOINS PRATIQUES

◆ AVIS IMPORTANT
Cet amplificateur a été testé et est conforme aux limites des dispositifs informatiques de catégorie B, conformément aux règlements du FCC, section 15, sous-section J. Ce matériel produit et utilise des hautes fréquences radio et doit être installé et utilisé conformément aux directives du fabricant.

NUMERO DE SERIE:	_____
DATE D'INSTALLATION:	_____
INSTALLATEUR:	_____
LIEU D'ACHAT:	_____

◆ IMPORTANT
Enregistrer le numéro de série de l'appareil dans l'espace prévu ici et le conserver en permanence. La plaque de numéro de série est située à l'arrière de l'appareil.

SPECIFICATIONS

Puissance continue RMS (à 14.4V , 20 - 200 Hz)	1000W x 1
• Par canal à 4 ohms (≤1%DHT+N)	1000W x 1
• Par canal à 2 ohms (≤1%DHT+N)	1100BA
Rapport S/B (pondéré IHF A, référence : puissance nominale sous 4 ohms)	80dB
Rapport S/B du CEA2006 (pondéré IHF A, référence : 1W sous 4 ohms)	10k ohms
Impédance d'entrée	20 - 200Hz
Réponse de fréquence (200Hz / -3dB)	50 - 200Hz (-24dB / oct)
Fréquence de recouvrement (variable, L . P.F uniquement, 1/2 canaux)	0.1 - 8.0V avec niveau de l'entrée
Sensibilité d'entrée (V / à 10k ohms)	257mm (10-1/8")
Dimensions	• Largeur
	• Hauteur
	• Profondeur
Poids	3.41kg

REMARQUE:
Afin d'améliorer ce produit, les spécifications et la conception sont sujettes à des modifications sans préavis.

ACCESSOIRES

- Vis auto-taraudées (M4 x 40) 4
- Vis mécanique (M2.6 x 14) 8
- Vis mécanique (M4 x 36) 4
- Capuchon de joint 4
- Prise du haut-parleur 2
- Clé hexagonale 1 JEU

INSTALLATION (Fig. 1 - Fig. 4)

Avec cette série d'amplificateurs, vous pouvez empiler jusqu'à trois unités dans une installation typique. Selon le nombre d'unités que vous souhaitez installer, reportez-vous aux instructions A à C ci-dessous.

ATTENTION

- ◆ Précaution relative au raccordement des bornes/pièces**
- Ne laissez aucun autre objet (particulièrement ceux qui sont conducteurs d'électricité) entrer en contact ou s'approcher trop près des bornes/pièces de l'appareil (alimentation, fusible, borne de sortie de haut-parleur, prise RCA, etc.). Cela risquerait de provoquer un court-circuit ou un accident.

Remarque :
L'installation doit toujours être parallèle au sol du véhicule ; n'installez pas l'unité sur une surface inclinée (par exemple sur une surface verticale) car la garantie serait invalidée.

Préparation pour l'installation

1. Apposer l'amplificateur contre la surface d'installation pour marquer les repères des quatre vis.
2. Vérifier qu'il n'y a pas d'objets derrière la surface pouvant être abîmés lorsque les trous soient percés.
3. Percer les trous pour les vis.
4. Positionner le PDX-1.1000 par dessus les trous et fixer avec les quatre vis auto-taraudées.

REMARQUE:
Pour connecter solidement le conducteur de mise à la terre, utiliser la vis déjà fixée sur la partie métallique du véhicule (signalée ★). Assurez-vous que ce point est une bonne mise à la terre en vérifiant la continuité à la borne de la batterie (–). Si possible, connecter tout l'équipement au même point de mise à la terre. Ceci vous aidera à éliminer le bruit.

A. Installation d'une seule unité

1. Positionnez l'unité sur les trous que vous avez percés précédemment.
2. Retirez les capuchons supérieurs situés aux quatre coins de l'unité à l'aide d'une clé hexagonale (grande, fournie). Voir schéma 1.
3. Fixez l'unité à l'aide des quatre vis auto-taraudées (M4 x 40, fournies). Voir schéma 2.
4. Remplacez les quatre capuchons supérieurs à l'aide de la clé hexagonale.

B. Installation de deux unités empilées

1. Fixez tout d'abord une unité en suivant les étapes 1 à 3 ci-dessus.
2. Fixez les capuchons de joint aux quatre coins de la première unité à l'aide de deux vis mécaniques (M2.6 x 14, fournies) pour chaque capuchon. Voir schéma 3.
3. Empilez la seconde unité sur celle déjà fixée en prenant soin de bien l'aligner sur les capuchons de joint de la première unité.
4. Retirez les capuchons supérieurs situés aux quatre coins de la deuxième unité à l'aide d'une clé hexagonale (grande, fournie).
5. Insérez les vis mécaniques (M4 x 36, fournies) aux quatre coins de l'unité supérieure dans les quatre capuchons de joint de l'unité inférieure afin de les connecter entre elles. Voir schéma 4.
6. Remplacez les capuchons supérieurs situés aux quatre coins de la deuxième unité à l'aide d'une clé hexagonale (grande, fournie).

C. Installation de trois unités empilées

1. Fixez tout d'abord les deux unités en vous reportant aux étapes 1 à 5 du point B.
2. Installez ensuite la troisième unité en suivant la même procédure que la deuxième unité (décrite au point B). L'installation des trois unités empilées est alors terminée.

ESPAÑOL

Introducción:
A fin de familiarizarse con los controles y funciones de la unidad, lea detenidamente este MANUAL DE OPERACIÓN. Nosotros en ALPINE esperamos que su nuevo PDX-1.1000 le brinde muchos años de placer audítilo.
En caso de esperarmos algún problema durante la instalación del PDX-1.1000, tome contacto con su distribuidor autorizado ALPINE.
PRECAUCION: Estos controles sirven para la sintonización de su sistema. Contacte por favor a su distribuidor autorizado para el ajuste.

	ADVERTENCIA	Este símbolo indica que las instrucciones son importantes. De no tenerse en cuenta podría ocasionarse heridas graves o muerte.
	PRUDENCIA	Este símbolo indica que las instrucciones son importantes. De no tenerse en cuenta podría ocasionarse heridas graves o daños materiales.

ADVERTENCIA

- NO REALICE NINGUNA OPERACIÓN QUE PUEDA DISTRAER SU ATENCIÓN Y COMPROMETER LA SEGURIDAD DURANTE LA CONDUCCIÓN DEL VEHICULO.** Las operaciones que requieren su atención durante más tiempo sólo deben realizarse después de detener completamente el vehículo. Estacione el vehículo en un lugar seguro antes de realizar dichas operaciones. De lo contrario, podría ocasionar un accidente.
- MANTENGA EL VOLUMEN A UN NIVEL QUE NO LE IMPIDA ESCUCHAR LOS SONIDOS DEL EXTERIOR MIENTRAS CONDUCE.** De no ser así, podría ocasionar un accidente.
- NO DESMONTEN NI ALTERE LA UNIDAD.** Si lo hace, podrá ocasionar un accidente, un incendio o una descarga eléctrica.
- UTILICE ESTE PRODUCTO CON APLICACIONES MÓVILES DE 12 V.** Si se emplea para otra aplicación distinta de la prevista, podría producirse un incendio, una descarga eléctrica u otras lesiones.
- UTILICE EL AMPERAJE CORRECTO CUANDO CAMBIE FUSIBLES.** De lo contrario, puede producirse un incendio o una descarga eléctrica.
- NO OBSTRUYA LOS ORIFICIOS DE VENTILACIÓN O LOS PANEELOS DEL RADIADOR.** Si los bloquea, el calor podría acumularse en el interior y producir un incendio.
- REALICE LAS CONEXIONES CORRECTAMENTE.** Una conexión incorrecta puede producir un incendio o dañar el equipo.
- UTILICE LA UNIDAD SOLAMENTE EN VEHÍCULOS QUE TENGAN 12 VOLTIOS CON NEGATIVO A MASA.** (Consulte a su distribuidor en caso de duda.) De no ser así, podría ocasionar un incendio, etc.
- ANTES DE EFECTUAR EL CABLEADO, DESCONECTE EL CABLE DEL TERMINAL NEGATIVO DE LA BATERÍA.** De no hacerlo así, podría ocasionar una descarga eléctrica o heridas debido a cortocircuitos eléctricos.
- IMPIDA QUE LOS CABLES SE ENREDEN CON LOS OBJETOS SITUADOS ALREDEDOR.** Disponga la instalación eléctrica y los cables conforme a lo descrito en el manual para evitar obstáculos durante la conducción. Los cables que obstaculizan la conducción o que cuelgan de partes del vehículo como el volante de dirección, la palanca de cambios, los pedales de freno, etc., se considerarían extremadamente peligrosos.
- NO EMPALME CABLES ELÉCTRICOS.** Nunca corte el aislamiento de un cable para suministrar energía a otro equipo. Esto hace que la capacidad portadora del cable se supere y puede ser la causa de incendios o descargas eléctricas.
- EVITE DAÑAR LOS TUBOS Y EL CABLEADO CUANDO TALADRE AGUJEROS.** Si taladra agujeros en el chasis durante la instalación, tome las precauciones necesarias para no rozar, dañar o obstruir los tubos, las tuberías de combustible, los depósitos o el cableado eléctrico. De lo contrario, podría provocar un incendio.
- NO UTILICE TUERCAS O PERNOS EN EL SISTEMA DE FRENOS O DE DIRECCIÓN PARA REALIZAR LAS CONEXIONES A MASA.** Los pernos o tuercas empleados en los sistemas de freno o de dirección (o en cualquier otro sistema relacionado con la seguridad del vehículo), o los depósitos, NUNCA deben utilizarse para instalaciones de cableado o conexión a masa. Si utiliza tales partes podrá incapacitar el control del vehículo y provocar un incendio, etc.
- MANTENGA LOS OBJETOS PEQUEÑOS, COMO PERNOS Y TORNILLOS, FUERA DEL ALCANCE DE LOS NIÑOS.** La ingestión de estos objetos puede provocar lesiones graves. Si esto ocurre, consulte con un médico inmediatamente.

PRUDENCIA

- DEJE DE USAR LA UNIDAD INMEDIATAMENTE SI APARECE ALGÚN PROBLEMA.** Su uso en estas condiciones podría ocasionar lesiones personales o daños al producto. Lleve la unidad a un distribuidor Alpine autorizado o al Centro de servicio Alpine más próximo para repararla.
- CONFÍE EL CABLEADO Y LA INSTALACIÓN A PROFESIONALES.** El cableado y la instalación de este equipo requieren una competencia y experiencia técnica confirmada. Para garantizar la seguridad, póngase siempre en contacto con el distribuidor al que ha comprado el equipo para confiarle estas tareas.
- UTILICE LOS ACCESORIOS ESPECIFICADOS E INSTÁLELOS CORRECTAMENTE.** Asegúrese de utilizar los accesorios especificados solamente. La utilización de otras piezas no designadas puede ser la causa de daños en el interior de la unidad o de una instalación incorrecta. Las piezas pueden alojarse, lo que, además de ser peligroso, puede provocar averías.
- DISPONGA EL CABLEADO DE FORMA QUE LOS CABLES NO SE DOBLEN, NO SE CONTRAIGAN NI ROCEN UN BORDE METÁLICO AFILADO.** Aleje los cables y el cableado de piezas móviles (como los rielles de los asientos) o de bordes puntiagudos o afilados. De esta forma evitará dobles y daños en el cableado. Si los cables se introducen por un orificio de metal, utilice una arandela de goma para evitar que el borde metálico del orificio corte el aislamiento del cable.
- NO INSTALE LA UNIDAD EN LUGARES MUY HÚMEDOS O LLENOS DE POLVO.** Evite instalar la unidad en lugares con altos índices de humedad o polvo. Si entra polvo o humedad, el equipo puede averiarse.

GUIDADOS PRÁCTICOS

◆ AVISO IMPORTANTE

Este amplificador ha sido probado y es conforme con los límites de los dispositivos informáticos de categoría B, según la regulación de FCC, sección 15, subsección J. Este equipo produce y utiliza altas frecuencias radio y debe ser instalado y utilizado según las instrucciones del fabricante.

NÚMERO DE SERIE:	_____
FECHA DE INSTALACIÓN:	_____
TÉCNICO:	_____
LUGAR DE ADQUISICIÓN:	_____

◆ IMPORTANTE
Añote el número de serie de su unidad en el espacio proporcionado aquí, y consérvelo como un registro permanente. La placa con el número de serie está ubicada en la parte posterior de la unidad.

ESPECIFICACIONES

Potencia continua RMS (a 14.4V , 20 - 200 Hz)	1000W x 1
• Por canal en 4 ohmios (≤1%DAT+N)	1000W x 1
• Por canal en 2 ohmios (≤1%DAT+N)	1100BA
Relación S/R CEA2006 (IHF A ponderado, Referencia: potencia nominal en 4 ohmios)	80dB
Impedancia de entrada	10k ohms
Respuesta de frecuencia (200Hz / -3dB)	20 - 200Hz
Frecuencia de corte (Variable, Sólo L. P.F. 1/2 canales)	50 - 200Hz (-24dB / oct)
Sensibilidad de entrada (V / en 10k ohmios)	0.1 - 8.0V nivel de entrada
Dimensiones	• Anchura
	• Altura
	• Profundidad
Peso	3,41kg

NOTA:
Con el propósito de introducir mejoras, las especificaciones y el diseño del producto están sujetos a cambios sin previo aviso.

ACCESORIOS

- Tornillo autorroscante (M4 x 40) 4
- Tornillo mecánico (M2.6 x 14) 8
- Tornillo mecánico (M4 x 36) 4
- Tapon de junta 4
- Toma del altavoz 2
- Llave hexagonal 1 JUEGO

INSTALACION (Fig. 1- Fig.4)

Con esta serie de amplificadores es posible apilar hasta tres unidades juntas en una instalación típica. Dependiendo del número de unidades que desee instalar, consulte las instrucciones A-C que se indican a continuación.

PRUDENCIA

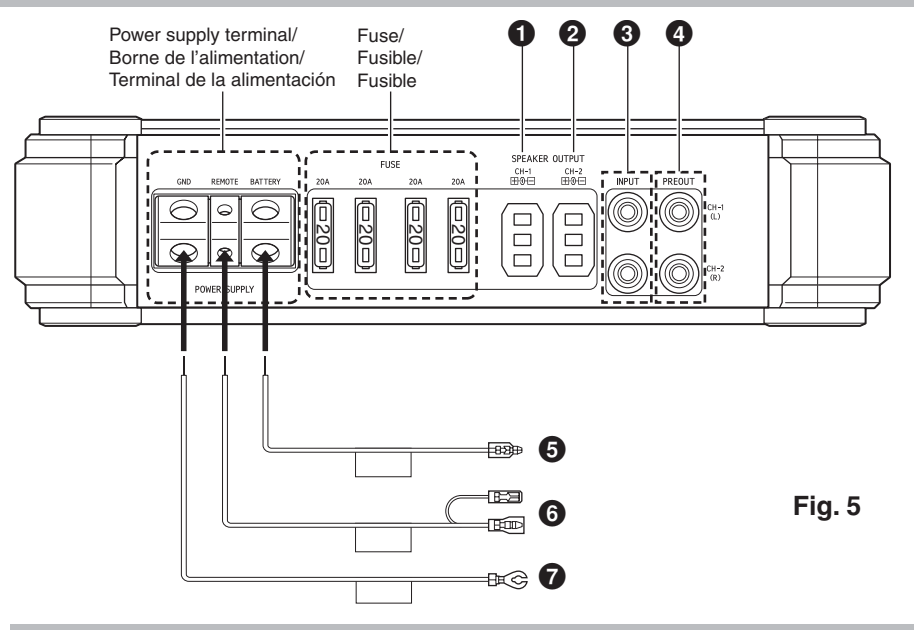

Fig. 5

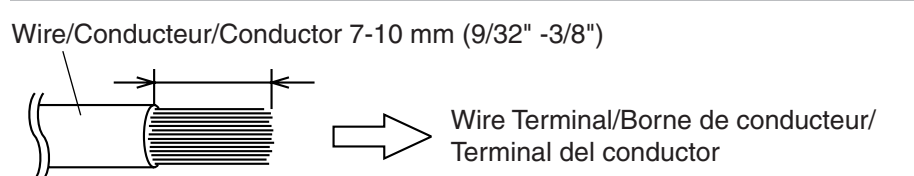

Fig. 6

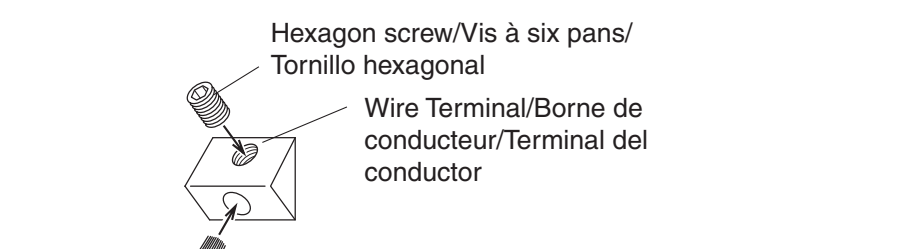

Fig. 7

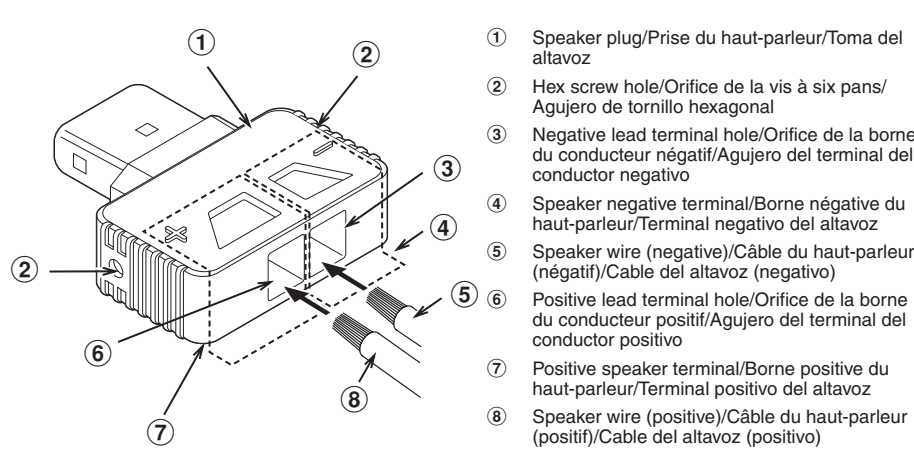

Fig. 8

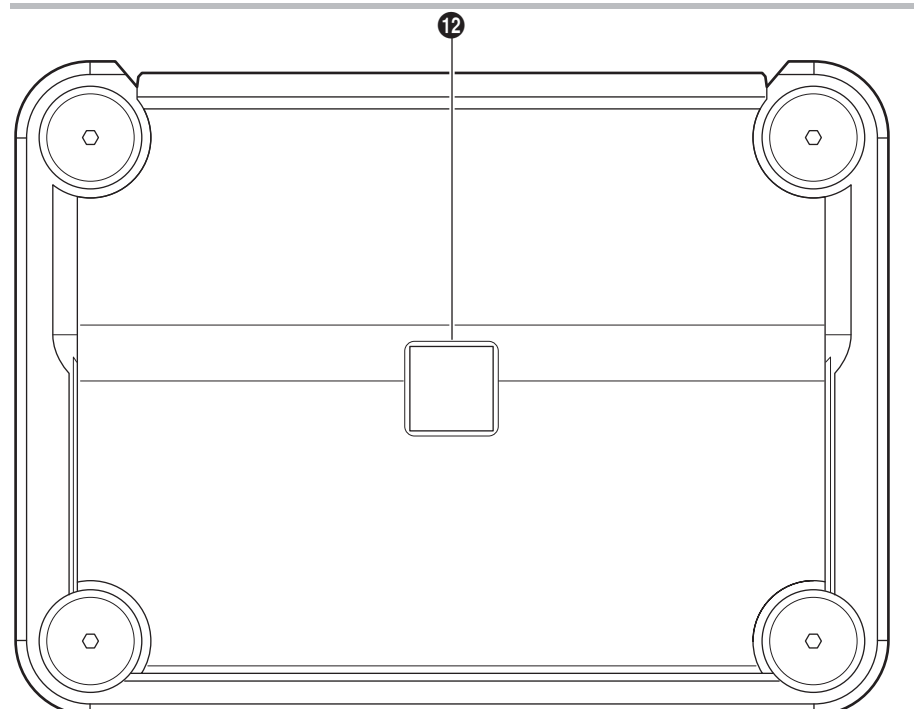

Fig. 9

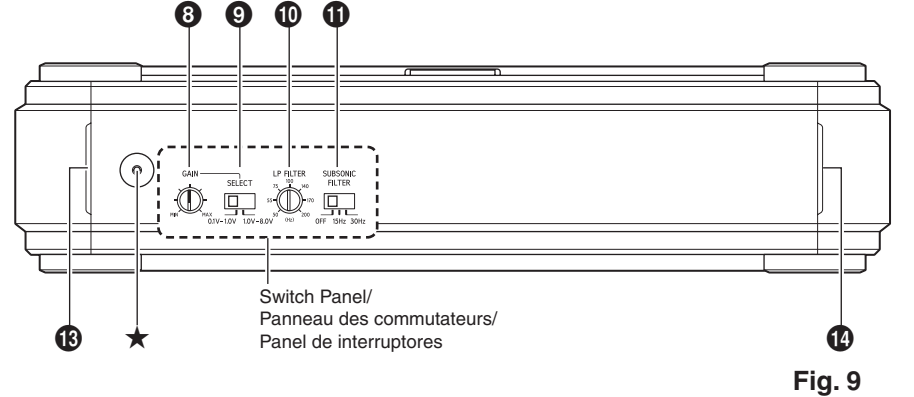

Fig. 10

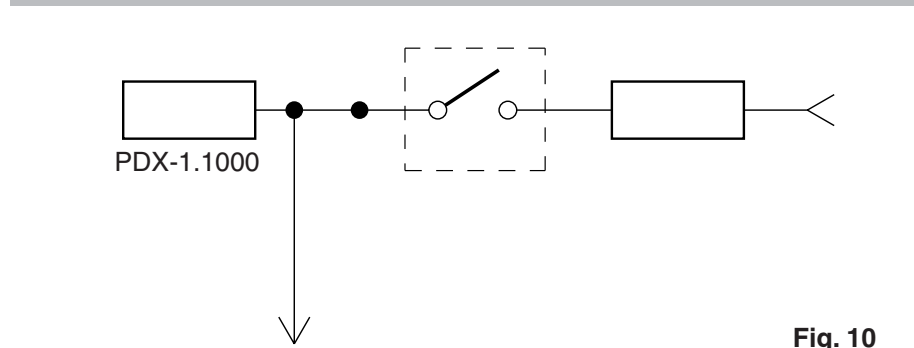

Fig. 11

TYPICAL SYSTEM CONNECTIONS/CONNEXIONS TYPIQUES DU SYSTEME/CONEXIONES TIPICAS DEL SISTEMA

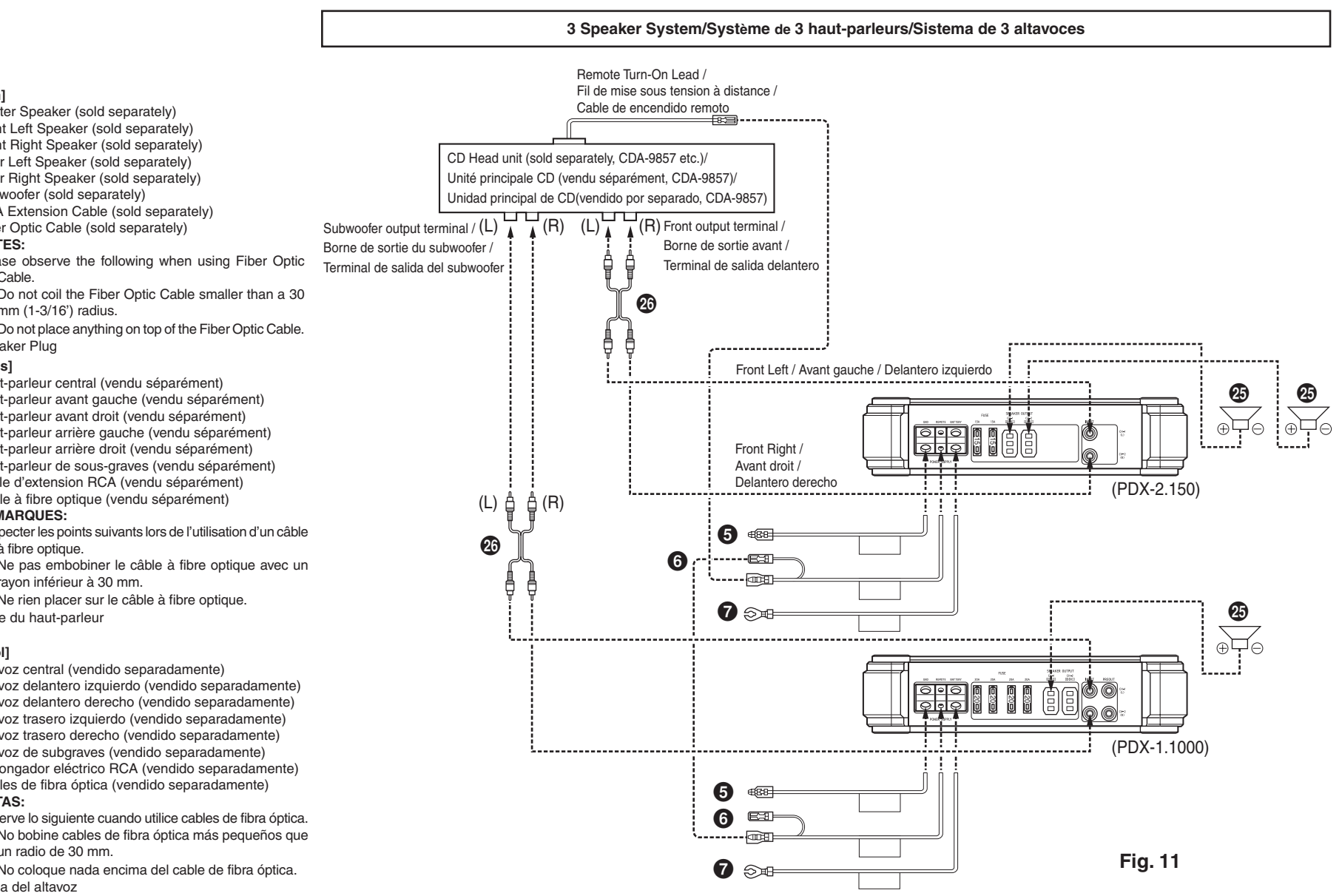

Fig. 11

CONNECTIONS (Fig. 5 - Fig. 8)

⚠ Cautions on Power Wire connections

Before making connections, be sure to turn the power off to all audio components. Connect the yellow battery lead from the amp directly to the positive (+) terminal of the vehicle's battery. Do not connect this lead to the fuse block.

⚠ CAUTION

- Do not allow other objects (particularly electrically conductive) to get too close or in contact with any of the unit's terminals/parts (power supply, fuse, speaker output terminal, RCA connector, etc.). Doing so may result in short circuit or accident.
- To prevent external noise from entering the audio system.
 - Locate the unit and route the leads at least 10 cm (3-15"16") away from the car harness.
 - Keep the battery power leads as far away from other leads as possible.
 - Connect the ground lead securely to a bare metal spot (remove any paint or grease if necessary) of the car chassis.
 - If you add an optional noise suppressor, connect it as far away from the unit as possible. Your Alpine dealer carries various noise suppressors, contact them for further information.
 - Your Alpine dealer knows best about noise prevention measures so consult your dealer for further information.

Ⓜ Speaker Output Terminals

Referring to "Cautions on speaker wire connections", insert the speaker wire into the speaker plug, which is then inserted in the speaker output terminal.

Note:

- Fully insert the speaker plug to avoid poor connection, or the wire coming loose due to vehicle vibration, etc.
- The speaker plug can be connected either way, regardless of polarity indication.
- Do not connect speaker leads together or to chassis ground.

Ⓜ RCA Input Jacks

Connect these jacks to the line out leads on your head unit using RCA extension cables (sold separately).

Ⓜ Pre-Out Jacks

Ⓜ Battery Lead (Yellow, sold separately)

Be sure to add a fuse as close as possible to the battery's positive (+) terminal. This fuse will protect your vehicle's electrical system in case of a short circuit. If you need to extend this lead, only use AWG4 - AWG6 (the wire gauge) for this connection.

Ⓜ Remote Turn-On Lead (Blue/White, sold separately)

Connect this lead to the remote turn-on or power antenna (positive trigger, +) 12V only lead of your head unit.

Ⓜ Ground Lead (sold separately)

Connect this lead securely to a clean, bare metal spot on the vehicle's chassis. Verify this point to be a true ground by checking for continuity between that point and the negative (-) terminal of the vehicle's battery. Ground all your audio components to the same point on the chassis to prevent ground loops.

Ⓜ Speaker negative terminal/Borne négative du haut-parleur/Terminal negativo del altavoz

Speaker wire (negative)/Câble du haut-parleur (négatif)/Cable del altavoz (negativo)

Ⓜ Positive lead terminal hole/Orifice de la borne du conducteur positif/Agujero del terminal del conductor positivo

Speaker wire (positive)/Cable du haut-parleur (positif)/Cable del altavoz (positivo)

Ⓜ Hexagon screw/Vis à six pans/Tornillo hexagonal

Wire Terminal/Borne de conducteur/Terminal del conductor

Ⓜ Speaker plug/Prise du haut-parleur/Toma del altavoz

Hex screw hole/Orifice de la vis à six pans/Agujero de tornillo hexagonal

Ⓜ Negative lead terminal hole/Orifice de la borne du conducteur négatif/Agujero del terminal del conductor negativo

Speaker negative terminal/Borne négative du haut-parleur/Terminal negativo del altavoz

Ⓜ Speaker wire (negative)/Câble du haut-parleur (négatif)/Cable del altavoz (negativo)

Positive lead terminal hole/Orifice de la borne du conducteur positif/Agujero del terminal del conductor positivo

Ⓜ Positive speaker terminal/Borne positive du haut-parleur/Terminal positivo del altavoz

Speaker wire (positive)/Cable du haut-parleur (positif)/Cable del altavoz (positivo)

CONNEXIONS (Fig. 5 - Fig. 8)

⚠ Précautions lors de la connexion du câble d'alimentation

Avant d'effectuer les connexions, vérifier que tous les composants audio sont hors tension. Connecter le conducteur jaune de la batterie provenant de l'amplificateur directement à la borne positive (+) de la batterie du véhicule. Ne pas le connecter au boîtier de fusibles.

⚠ ATTENTION

- Ne laissez aucun autre objet (particulièrement ceux qui sont conducteurs d'électricité) entrer en contact ou s'approcher trop près des bornes/pièces de l'appareil (alimentation, fusible, borne de sortie de haut-parleur, prise RCA, etc.). Cela risquerait de provoquer un court-circuit ou un accident.
- Pour éviter que des bruits extérieurs interfèrent avec le système audio.
 - Installez l'appareil et acheminez les câbles à au moins 10 cm (3-15"16") de distance du faisceau de câbles de la voiture.
 - Éloignez les câbles d'alimentation de la batterie le plus possible des autres câbles.
 - Raccordez bien le fil de terre à un point métallique apparent (retirez la couche de peinture ou de graisse si nécessaire) du châssis de la voiture.
 - Si vous ajoutez un filtre antiparasites en option, raccordez-le le plus loin possible de l'appareil. Contactez votre revendeur Alpine pour plus de détails sur les divers filtres antiparasites disponibles.
 - Consultez votre revendeur Alpine pour plus de détails sur les mesures de prévention contre les parasites.

Ⓜ Bornes de sortie du haut-parleur

Insernez le câble du haut-parleur dans la prise du haut-parleur, laquelle s'insère ensuite dans la borne de sortie du haut-parleur (reportez-vous à la section « Précautions lors de la connexion du câble du haut-parleur »).

Ⓜ Prises de sortie de préamplificateur

Connecter ces prises aux conducteurs de sortie de ligne de l'unité principale en utilisant les câbles d'extension RCA (vendus séparément).

Ⓜ Prises de sortie de préamplificateur

Conducteur de la batterie (jaune, vendu séparément)

Assurez-vous d'ajouter un fusible le plus près que possible de la borne positive (+) de la batterie. Ce fusible protégera le système électrique de votre véhicule au cas de court-circuit. Si ce conducteur doit être rallongé, n'utilisez que les câbles de type AWG4-AWG6 (épaisseur du câble) pour effectuer cette connexion.

Conducteur de mise sous tension télécommandée (bleu/blanc, vendu séparément)

Connecter ce conducteur au conducteur de mise sous tension télécommandée ou au conducteur d'antenne électrique (déclencheur positif, +) 12V seulement de votre unité principale.

Conducteur de mise à la terre (noir, vendu séparément)

Connecter ce conducteur sur un endroit propre et métallique du châssis du véhicule. Vérifier la mise à la terre en contrôlant le passage de courant continu entre ce point et la borne négative (-) de la batterie du véhicule. Mettre à la terre tous les composants audio, au même point sur le châssis pour éviter des boucles de terre.

Ⓜ Prises de sortie de préamplificateur

Conducteur de la batterie (jaune, vendu séparément)

Assurez-vous d'ajouter un fusible le plus près que possible de la borne positive (+) de la batterie. Ce fusible protégera le système électrique de votre véhicule au cas de court-circuit. Si ce conducteur doit être rallongé, n'utilisez que les câbles de type AWG4-AWG6 (épaisseur du câble) pour effectuer cette connexion.

Conducteur de mise sous tension télécommandée (bleu/blanc, vendu séparément)

Connecter ce conducteur au conducteur de mise sous tension télécommandée ou au conducteur d'antenne électrique (déclencheur positif, +) 12V seulement de votre unité principale.

Conducteur de mise à la terre (noir, vendu séparément)

Connecter ce conducteur sur un endroit propre et métallique du châssis du véhicule. Vérifier la mise à la terre en contrôlant le passage de courant continu entre ce point et la borne négative (-) de la batterie du véhicule. Mettre à la terre tous les composants audio, au même point sur le châssis pour éviter des boucles de terre.

Ⓜ Prises de sortie de préamplificateur

Conducteur de la batterie (jaune, vendu séparément)

Assurez-vous d'ajouter un fusible le plus près que possible de la borne positive (+) de la batterie. Ce fusible protégera le système électrique de votre véhicule au cas de court-circuit. Si ce conducteur doit être rallongé, n'utilisez que les câbles de type AWG4-AWG6 (épaisseur du câble) pour effectuer cette connexion.

Conducteur de mise sous tension télécommandée (bleu/blanc, vendu séparément)

Connecter ce conducteur au conducteur de mise sous tension télécommandée ou au conducteur d'antenne électrique (déclencheur positif, +) 12V seulement de votre unité principale.

Conducteur de mise à la terre (noir, vendu séparément)

Connecter ce conducteur sur un endroit propre et métallique du châssis du véhicule. Vérifier la mise à la terre en contrôlant le passage de courant continu entre ce point et la borne négative (-) de la batterie du véhicule. Mettre à la terre tous les composants audio, au même point sur le châssis pour éviter des boucles de terre.

REGLAGES DE COMMUTATEUR (Fig.9)

Avant d'effectuer les réglages 8 à 11 ci-après, retirez la vis à six pans (signalée * dans le schéma) à l'aide de la clé hexagonale (petite, fournie), puis ouvrez le couvercle des commandes.

Ⓜ Contrôle du réglage du gain d'entrée

Réglez le gain d'entrée du PDX-1.1000 sur la position minimale avec un CD dynamique comme source, puis augmentez le volume de l'unité principale jusqu'à la distortion du son.

Then, reduce the volume 1 step (or until the output is no longer distorted). Now, increase the amplifier unit until the sound from the speakers becomes distorted. Reduce the gain slightly so the sound is no longer distorted to achieve the optimum gain setting.

La plage de réglage du gain d'entrée varie selon le réglage du commutateur de gain d'entrée (reportez-vous au point 9) « Commutateur sélecteur de gain d'entrée ».

Réglage du commutateur sélecteur de gain d'entrée	La plage de réglage
0,1V-1,0V	0,1V-1,0V
1,0V-8,0V	1,0V-8,0V

Ⓜ Commutateur sélecteur de gain d'entrée

Réglez ce commutateur selon le niveau de sortie de l'unité principale. Réglez sur la position « 0,1V-1,0V » si le niveau de sortie de l'unité principale est compris entre 0,1 V et 1,0 V. Réglez sur la position « 1,0V-8,0V » si le niveau de sortie de l'unité principale est compris entre 1,0 V et 8,0 V.

Ⓜ Indicateur d'état

Alumé lors de la mise en marche. Eteint lors de l'extinction.

Ⓜ Bouton de réglage de la fréquence de transfert (LP FILTER)

Permet le réglage de la fréquence de transfert en tournant le bouton pour sélectionner une fréquence entre 50 et 200 Hz comme point de recouvrement.

Ⓜ Commutateur sélecteur du mode filtre subsonique

a) Réglez ce commutateur sur la position « OFF » lorsque vous désirez écouter des tonalités pas possibles quand le commutateur de filtre subsonique est utilisé.

b) Réglez sur « 15 Hz » lors de la connexion à haut-parleurs de sous-graves comme les haut-parleurs de graves 10 pouces (25 cm), si le son semble moins altéré avec ce réglage.

c) Réglez sur « 30 Hz » lors de la connexion à haut-parleurs ordinaires (non haut-parleurs de sous-graves) par exemple un haut-parleur de moyennes-basses 8 pouces (20 cm) ou plus, si le son semble moins altéré avec ce réglage.

Ⓜ Indicateur d'alimentation

Alumé lors de la mise en marche. Eteint lors de l'extinction.

Ⓜ Indicateur d'état

Alumé lors de la mise en marche. Eteint lors de l'extinction.

Liste de vérification des connexions (Fig.10)

Prière de vérifier les points énumérés ci-dessous concernant l'unité principale: (Fig. 10)

a. L'unité principale n'a pas de conducteur de mise sous tension télécommandée ou d'antenne électrique.

b. Le conducteur d'antenne électrique de l'unité principale est seulement activé lorsque la radio est allumée (désactivé en mode de veille ou CD).

c. Le conducteur d'antenne électrique de l'unité principale est une source de niveau logique (+) 5V, déclencheur négatif (de type mise à la terre) ou ne peut pas supporter 12V lors de la connexion à un autre équipement en plus de l'antenne électrique du véhicule. Si un des points ci-dessus se présente, le conducteur de mise sous tension télécommandée du PDX-1.1000 doit être connecté à une source d'alimentation commandée (allumage) du véhicule. S'assurer d'utiliser un fusible de 3A le plus près que possible de la prise d'allumage. En utilisant cette méthode de connexion, le PDX-1.1000 est mis sous tension et restera allumé aussi longtemps que le commutateur d'allumage restera activé.

Si ceci est inacceptable, en plus du fusible de 3A mentionné ci-dessus, un commutateur SPST (commutateur-disjoncteur unipolaire) doit être installé en ligne dans le conducteur de mise sous tension du PDX-1.1000. Ce commutateur est ensuite utilisé pour mettre sous (et hors) tension le PDX-1.1000. Pour cette raison, prière de s'assurer que ce commutateur est accessible au conducteur. S'assurer que le commutateur est désactivé quand le véhicule est arrêté. Autrement, l'amplificateur restera activé et videra la batterie.

- 1) Bleu/Blanc
- 2) Antenne électrique
- 3) Conducteur de mise sous tension télécommandée
- 4) Aux conducteurs de mise sous tension télécommandée d'autres composants Alpine
- 5) Commutateur SPST (optionnel)
- 6) Fusible (3A)
- 7) Ajuster près que possible de la prise d'allumage du véhicule
- 8) Source d'allumage

5.1 channel Speaker System/Système de haut-parleurs 5,1 canaux/Sistema de altavoces 5,1 canales

Remote Turn-On Lead / Fil de mise sous tension à distance / Cable de encendido remoto

IS Head unit (sold separately, IVA-D310 etc.) / Unité principale IS (vendu séparément, IVA-D310 etc.) / Unidad principal de IS (vendido por separado (IVA-D310 etc.)

<Tuner Box/ Boîtier du tuner/ Caja del sintonizador>

Alonon/ Monteur/ Monitor/

Rear Left / Arrière gauche / Trasero izquierdo

Front Left / Avant gauche / Delantero izquierdo

Front Right / Avant droit / Delantero derecho

Rear Right / Arrière droit / Trasero derecho

Center output terminal / Borne de sortie centre / Terminal de salida central

Subwoofer output terminal / Borne de sortie du subwoofer / Terminal de salida del subwoofer

Rear output terminal / Borne de sortie arrière / Terminal de salida trasero

Front output terminal / Borne de sortie avant / Terminal de salida delantera

Fiber digital output terminal / Borne de sortie de fibre numérique / Terminal de salida de fibra digital

AI-NET/Fiber digital compatible audio processor (sold separately, PXA-H701 etc.) / Audio Processor numérique compatible AI-NET (vendu séparément, PXA-H701 etc.) / Procesador audio digital compatible AI-NET (vendido separadamente, PXA-H701 etc.)

Subwoofer output terminal / Borne de sortie du subwoofer / Terminal de salida del subwoofer

Rear output terminal / Borne de sortie arrière / Terminal de salida trasero

Front output terminal / Borne de sortie avant / Terminal de salida delantera

Fiber digital output terminal / Borne de sortie de fibre numérique / Terminal de salida de fibra digital

Center output terminal / Borne de sortie centre / Terminal de salida central

Subwoofer output terminal / Borne de sortie du subwoofer / Terminal de salida del subwoofer

Rear output terminal / Borne de sortie arrière / Terminal de salida trasero

Front output terminal / Borne de sortie avant / Terminal de salida delantera

Fiber digital output terminal / Borne de sortie de fibre numérique / Terminal de salida de fibra digital

Center output terminal / Borne de sortie centre / Terminal de salida central

Subwoofer output terminal / Borne de sortie du subwoofer / Terminal de salida del subwoofer

Rear output terminal / Borne de sortie arrière / Terminal de salida trasero

Front output terminal / Borne de sortie avant / Terminal de salida delantera

Fiber digital output terminal / Borne de sortie de fibre numérique / Terminal de salida de fibra digital

Center output terminal / Borne de sortie centre / Terminal de salida central

Subwoofer output terminal / Borne de sortie du subwoofer / Terminal de salida del subwoofer

CONEXIONES (Fig. 5 - Fig. 8)

⚠ Precauciones sobre las conexiones del cable de alimentación

Antes de efectuar las conexiones, asegúrese de que apagado todos los componentes audio. Conectar el cable amarillo de la batería proveniente del amplificador directamente al terminal positivo (+) de la batería del vehículo. No conecte dicho cable al bloque de fusibles.

⚠ PREVENCIÓN

- No permita que otros objetos (especialmente si son conductores eléctricos) se acerquen demasiado o entren en contacto con los terminales/piezas de la unidad (fuente de alimentación, fusibles, terminal de salida de altavoces, conector RCA, etc.). De lo contrario, podría producirse un cortocircuito o un accidente.
- Para evitar que entre ruido externo en el sistema de audio.
 - Coloque la unidad y pase los cables a 10 cm (3-15"16") por lo menos del conjunto de cables del automóvil.
 - Mantenga los conductores de alimentación de la batería lo más alejados posible de otros cables.
 - Conecte el conductor de puesta a tierra con seguridad a un punto metálico desnudo (si es necesario, elimine la pintura o la grasa) del chasis del automóvil.
 - Si añade un supresor de ruido opcional, conéctelo lo más lejos posible de la unidad. Su proveedor Alpine dispone de varios supresores de ruido. Solicítele más información.
 - Su proveedor Alpine conoce la mejor forma de evitar el ruido. Solicítele más información.

Ⓜ Terminales de salida del altavoz

Según lo descrito en la sección "Precauciones sobre las conexiones del cable del altavoz", inserte el cable del altavoz en la toma del altavoz que, después, se inserta en el terminal de salida del altavoz.

Ⓜ Prises de sortie de préamplificateur

Connecte ces prises aux conducteurs de sortie de ligne de su unidad principal utilizando cables de extensión RCA (vendidos por separado).

Ⓜ Prises de sortie de préamplificateur

Cable de la batería (amarillo, vendido separadamente)

Asegúrese de añadir un fusible tan cerca como sea posible del terminal positivo (+) de la batería. Este fusible protegerá el sistema eléctrico de su vehículo en caso de que se produzca un cortocircuito. Si necesita extender este cable, utilice únicamente tamaños AWG4-AWG6 (los tamaños del cable) para realizar esta conexión.

Cable para encendido remoto (azul/blanco, vendido separadamente)

Conecte este cable al cable de encendido remoto o de antena eléctrica (disparador positivo (+) de 12V solamente) de su unidad principal.

Cable de tierra (negro, vendido separadamente)

Conecte este cable con seguridad a un punto metálico expuesto, limpio, en el chasis del vehículo. Verifique que este punto es un verdadero punto de puesta a tierra comprobando si existe continuidad entre este punto y el terminal negativo (-) de la batería del vehículo. Conecte a tierra todos sus componentes audio en el mismo punto del chasis para prevenir bucles en la conexión a tierra.

Ⓜ Prises de sortie de préamplificateur

Connecte ces prises aux conducteurs de sortie de ligne de su unidad principal utilizando cables de extensión RCA (vendidos por separado).

Ⓜ Prises de sortie de préamplificateur

Cable de la batería (amarillo, vendido separadamente)

Asegúrese de añadir un fusible tan cerca como sea posible del terminal positivo (+) de la batería. Este fusible protegerá el sistema eléctrico de su vehículo en caso de que se produzca un cortocircuito. Si necesita extender este cable, utilice únicamente tamaños AWG4-AWG6 (los tamaños del cable) para realizar esta conexión.

Cable para encendido remoto (azul/blanco, vendido separadamente)

Conecte este cable al cable de encendido remoto o de antena eléctrica (disparador positivo (+) de 12V solamente) de su unidad principal.

Cable de tierra (negro, vendido separadamente)

Conecte este cable con seguridad a un punto metálico expuesto, limpio, en el chasis del vehículo. Verifique que este punto es un verdadero punto de puesta a tierra comprobando si existe continuidad entre este punto y el terminal negativo (-) de la batería del vehículo. Conecte a tierra todos sus componentes audio en el mismo punto del chasis para prevenir bucles en la conexión a tierra.

Ⓜ Prises de sortie de préamplificateur

Connecte ces prises aux conducteurs de sortie de ligne de su unidad principal utilizando cables de extensión RCA (vendidos por separado).

Ⓜ Prises de sortie de préamplificateur

Cable de la batería (amarillo, vendido separadamente)

Asegúrese de añadir un fusible tan cerca como sea posible del terminal positivo (+) de la batería. Este fusible protegerá el sistema eléctrico de su vehículo en caso de que se produzca un cortocircuito. Si necesita extender este cable, utilice únicamente tamaños AWG4-AWG6 (los tamaños del cable) para realizar esta conexión.

Cable para encendido remoto (azul/blanco, vendido separadamente)

Conecte este cable al cable de encendido remoto o de antena eléctrica (disparador positivo (+) de 12V solamente) de su unidad principal.

Cable de tierra (negro, vendido separadamente)

Conecte este cable con seguridad a un punto metálico expuesto, limpio, en el chasis del vehículo. Verifique que este punto es un verdadero punto de